

HOBOT-268/288

Download Version

Bedienungsanleitung

Mode d'emploi

Modalità d'uso

User's Manual

Copyright

Copyright © 2017 by HOBOT® Technology Inc. Alle Rechte vorbehalten. Kein Teil dieser Publikation darf in irgendeiner Form oder auf irgendeine Weise elektronisch, mechanisch, magnetisch, optisch, chemisch, manuell oder in irgendeiner Form reproduziert, übertragen, in einer Datenbank gespeichert oder in irgendeine Sprache oder Computerdaten übersetzt werden oder ähnliches, ohne vorherige schriftliche Zustimmung des Rechteinhabers.

DE

Technischer Support

Falls Probleme auftreten, welche dieses Handbuch keine Lösung bietet, besuchen Sie uns im Internet oder wenden Sie sich an ihren Händler oder den Generalimporteur.

Serviceadresse:

Mobex Handels AG
Grenzweg 1
5610 Wohlen
Schweiz

Support:

Tel: +41 (0)56 618 40 40
info@mobex.ch
www.mobex.ch

Haftungsausschluss

HOBOT Technology Inc. übernimmt keinerlei Garantie oder Gewährleistung, weder ausdrücklich noch stillschweigend, in Bezug auf den Inhalt dieses Handbuchs. Darüber hinaus behält sich HOBOT Technology Inc. das Recht vor, diese Publikation ohne Vorankündigung zu revidieren und Änderungen am Inhalt vorzunehmen.

Der Benutzer muss die Anweisungen in dieser Bedienungsanleitung befolgen, ist aber letztlich selbst verantwortlich für den Betrieb dieses Reinigungs-Roboters. Zudem muss er die Sicherheit des Roboters wie auch die Sicherheit der Person in näherer Betriebsumgebung gewährleisten.

Sicherheitshinweise

Achtung

1. Sichern Sie den HOBOT mit Hilfe des Sicherungsseils mit einem festen Gegenstand oder Möbel bevor Sie den HOBOT in Betrieb nehmen.
2. Überprüfen Sie das Sicherungsseil auf Risse, Schnitte, Ausfransungen oder andere Defekte bevor Sie mit der Reinigung beginnen.
3. Damit der HOBOT überhaupt funktioniert, muss das Netzteil am Gerät sowie an der Stromsteckdose angeschlossen sein. Verwenden Sie das mitgelieferte Anschlusskabel.
4. Für eine Aussenfensterreinigung ohne Balkon muss der Bodenbereich direkt unter dem Fenster abgesperrt werden, um einen Unfall zu verhindern.
5. Vor Inbetriebnahme muss der Notfall-Akku vollständig geladen sein (grüne LED leuchtet).
6. Keine Aussenfensterreinigung an regnerischen oder feuchten Tagen.
7. Schalten Sie den HOBOT zuerst ein, bevor Sie das Gerät auf das Glas positionieren.
8. Positionieren Sie das Gerät mit beiden Händen auf das Glas. Vergewissern Sie sich, dass es an der Oberfläche haftet, bevor Sie los lassen.
9. Nach Beendigung der Reinigung, ziehen Sie das Gerät vom Glas, bevor Sie den Kippschalter auf AUS stellen.
10. Besprühen Sie das Gerät nicht mit Reinigungsmittel oder Wasser. Nicht ins Wasser tauchen.
11. Halten Sie HOBOT von Kindern fern. Es ist kein Spielzeug!
12. Entfernen Sie groben Schmutz und Partikel vom Glas. Nicht auf rissigen Glasflächen verwenden. Beachten Sie den Aktionsbereich. Schmutzpartikel können auf reflektierendem oder beschichtetem Glas Kratzer hinterlassen.
13. Halten Sie Haare, lose Kleidung, Finger oder alle beweglichen Teile von den Öffnungen und den beweglichen Reinigungsrädern fern.
14. Nicht in Bereichen mit brennbaren Materialien, Flüssigkeiten oder Gasen verwenden.

Produktbeschreibung

HOBOT-268/288 ist ein quadratisch geformter Fensterreinigungsroboter, der mit Unterdruck an einer Glasoberfläche haftet. Das Gerät verfügt ausserdem über zwei Raupen, welche dem HOBOT erlaubt sich an Fensterflächen und sogar an Wänden zu bewegen. Das leicht austauschbare fusselfreie Reinigungs-Pad wird auf der Unterseite angebracht. Das Microfaser-Pad wird verwendet, um eine streifenfreie Glasreinigung zu erreichen.

Ein eingebauter Notfall-Akku (Unterbrechungsfreie Notfallstromversorgung) verhindert, dass der HOBOT vom Glas herunterfällt, wenn die Netzstromversorgung plötzlich unterbrochen wird. Zwei Sensoren sorgen dafür, dass der HOBOT auf gerahmte und sogar rahmenlose Fenster reinigt. Der Drucksensor überwacht den Ansaugdruck und der Lasersensor erkennt den Fensterrand. HOBOT verfügt über eine AI-Technologie, welcher den Reinigungspfad berechnet und die gesamte Fensterfläche automatisch erkennt. Ausserdem verfügt er auch über eine manuelle Steuerungsmöglichkeit per Fernbedienung.

DE

Technische Daten

Abmessung	240 x 240 x 100 (l x b x h) mm
Gewicht	1.2 kg
Eingang	100~240V, 50Hz~60Hz
Ausgang	24V / 3.0A
Leistung	72W
Länge Stromkabel	1.0m
Länge Netzteilkabel	4.0m
Länge Sicherungsseil	4.5m
Notfall-Akku	Li-Po, 4 x 3.7V
Notfallbetrieb	20 Min.
Geschwindigkeit	2.4 Min/ m ²
Lautstärke	64dB
Max. Aktionsbereich	Höhe: 6 m, Breite: 5 m

Produkt und Zubehör

- 1x HOBOT
- 1x Fernbedienung
- 1x Netzteil 100~240V, 50~60Hz
- 1x Anschlusskabel
- 1x Netzteilkabel 4m
- 3x Microfaser Reinigungs-Pads
- 3x Microfaser Trocken-Pads
- 1x Sicherungsseil (150 kg Zugkraft)

Leistungsmerkmale

- Für jede Glasdicke geeignet
- AI Technologie V1.0
- Reinigungsgeschwindigkeit: 2.4 Min/m².
- 3 Reinigungsprogramme
- Stoppt automatisch nach Beendigung des Reinigungsprogramms
- Eingebauter Notfall-Akku (Unterbrechungsfreie Notfallstromversorgung)
- Geeignet für rahmenlose Fenster
- Lasersensor erkennt den Fensterrand
- Microfaser Pads
- Hochsicherheits-Sicherungsseil mit Karabinerhaken
- Fernbedienung
- Leistungsaufnahme: 72W
- Netzteil: 100~240V, 50~60Hz

Ansicht

Orange LED: wird geladen
Grüne LED: vollgeladen

Rote LED: Warnung

Blaue LED: Normal

IR-Empfänger

Summer

Hinweisschild

Ventilator-Öffnung

Befestigungs-Öse für
Sicherungsseil

Ventilator-Öffnung

Griff

Ein-/Aus-Kippschalter

Stromanschluss

DE

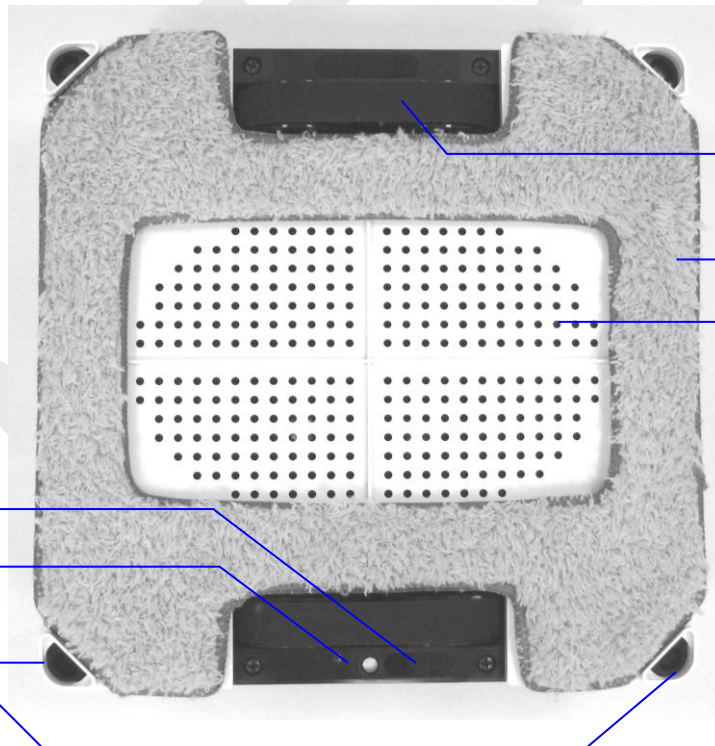

Raupen

Reinigungs-Pad

Ansaugbereich

Blaue LED, Rote LED

IR-Empfänger

Laser-Sensor



Sicherungsseil mit
Karabienerhaken

Betrieb

Schritt 1. Vorbereitung

- 1) Verwenden Sie das Gerät nicht an regnerischen oder feuchten Tagen.
- 2) Bei Fenstern ohne Balkon muss ein Gefahrenbereich auf dem direkt darunterliegenden Boden abgesperrt werden, um zu verhindern, dass Personen sich darin aufhalten.
- 3) Überprüfen Sie das Sicherungsseil auf Schnitt- oder Bruchschäden. Entwirren Sie alle Knoten im Seil.
- 4) Befestigen Sie das Sicherungsseil am Gerät und an einem festen Objekt oder einem schweren Möbelstück.

Schritt 2. Schliessen Sie das Netzkabel an den HOBOT an.

Schritt 3. Vergewissern Sie sich, dass der Akku vollständig geladen ist (grüne LED)









- 1) Schalten Sie den HOBOT mit dem Ein-/Aus-Schalter aus.
- 2) Lassen Sie das Netzteil am HOBOT angeschlossen. Der Akku wird geladen und die orange LED leuchtet.
- 3) Sobald die LED grün leuchtet, ist der Akku vollständig aufgeladen. HOBOT kann nun mit der Reinigung beginnen.

Schritt 4. Stellen Sie sicher, dass das Pad korrekt an das Gerät angebracht ist.

Schritt 5. Setzen Sie das Gerät auf die zu reinigende Fläche

- 1) Mittels Ein-/Aus-Schalter den HOBOT einschalten.
- 2) Stellen Sie sicher, dass der Ventilator läuft.
- 3) Halten Sie den HOBOT auf die zu reinigende Fläche. Mindestabstand vom Fensterrand 10 cm.
- 4) Vergewissern Sie sich, dass der HOBOT am Glas haftet, bevor Sie ihn loslassen.

Schritt 6. Automatikbetrieb oder manueller Betrieb

- 1) Wählen Sie die Reinigungsart des HOBOT über die Fernbedienung. Es gibt 3 verschiedene Reinigungs-Modus, (, , ) welche automatisch das gesamte Fenster reinigen.
- 2) Drücken Sie  um das Gerät zu stoppen.
- 3) Im manuellen Betrieb, drücken Sie , , ,  um die Laufrichtung zu steuern.

Schritt 7. Nach Beendigung der Reinigung, entfernen Sie das Gerät vom Fenster.

- 1) Der HOBOT hat die Reinigung beendet und bleibt stehen.
- 2) Halten Sie mit der einen Hand das Sicherungsseil nahe dem HOBOT. Mit der anderen Hand halten Sie den HOBOT am Griff fest.
- 3) Lösen Sie den HOBOT vorsichtig vom Fenster.
- 4) Schalten Sie nun den HOBOT aus.

Sauberes Reinigungs-Pad am Gerät anbringen

- Der HOBOT verfügt über 2 Laser-Sensoren zur Erfassung der Glaskante.
- Das Reinigungs-Pad darf diese Sensoren niemals überdecken.

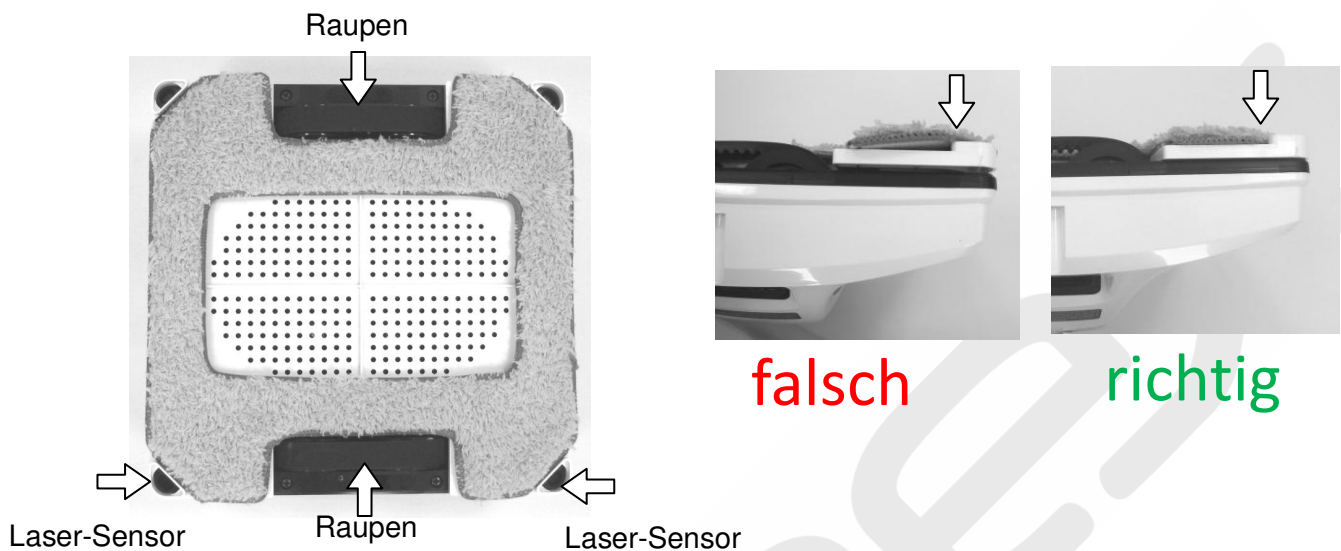

DE

Reinigung der Raupen

- Wenn die Raupen durchdrehen kann das an zu sehr verschmutzter Glasoberfläche liegen, oder die Raupen selbst verschmutzt sind.
- Es wird empfohlen, die Raupen nach jedem Gebrauch zu säubern.
- Drehen Sie den HOBOT um.
- Schalten Sie den HOBOT ein. Die Raupen drehen nun während ca. 3 Minuten
- Nehmen Sie ein sauberes Tuch und halten Sie dieses an die Mitte der Raupe, so dass ein kleiner Druck zwischen Raupe und Tuch besteht.
- Falls das Tuch eingeklemmt wird, schalten Sie das Gerät aus und ziehen Sie das Tuch vorsichtig aus der Raupe.



Notfallstromversorgung

1. Die Notfallstromversorgung schaltet sich unterbrechungsfrei ein, wenn das Netzkabel ausgezogen wird oder das Hausstromnetz plötzlich ausfällt.
2. Im Notfallbetrieb bleibt der HOBOT bis zu 20 Minuten an der letzten Position stehen. Sie sollten das Gerät so schnell wie möglich entfernen.
3. Das Sicherungsseil kann dazu benutzt werden um den HOBOT vom Glas zu lösen. Halten Sie hierzu das Seil so nahe wie möglich am Gerät fest und ziehen Sie dieses ganz vorsichtig heran. Halten Sie auf jeden Fall den HOBOT mit der anderen Hand fest.

So reinigen Sie das Glas

- **Microfaser Trocken-Pad (blau)**: Dieses Pad wird ausschliesslich zur Trockenreinigung verwendet um Staub und Schmutz abzuwischen.
- **Microfaser Polier-Pad (gelb)**: Dieses Pad kann zur Nass und Trockenreinigung verwendet werden. Der Reibungsfaktor sowie die Wasserabsorbierung dieses Pad ist höher und dadurch besonders zur Vorreinigung geeignet. Sprühen Sie wenig Glasreinigungsmittel auf das zu reinigende Fenster und starten Sie Ihren HOBOT. Falls das Gerät rutscht oder sich nicht fortbewegt, tauschen Sie das Pad gegen ein trockenes aus.
Die besten Ergebnisse erzielen Sie an Tagen mit niedriger Luftfeuchtigkeit und wenig Sonneneinstrahlung.

Für die Fensteraussenreinigung gilt:

- Verwenden Sie den HOBOT nur an sonnigen und trockenen Tagen.
- Verwenden Sie den HOBOT nicht an regnerischen oder feuchten Tagen.

Bluetooth-App installieren (nur HOBOT-288).

- 1) Scannen Sie den QR Code oder suchen Sie im **App Store** oder **Google Play** nach dem App "HOBOT".









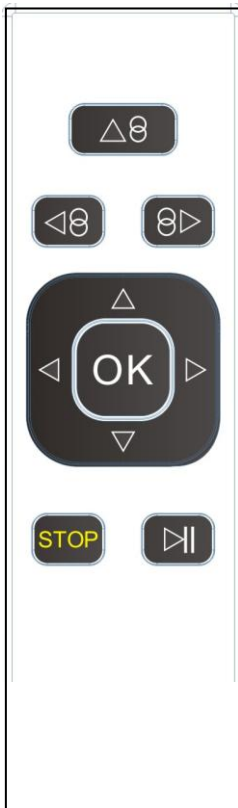

- 2) Schalten Sie ihr Bluetooth ein und starten Sie das App HOBOT.
- 3) Schalten nun den HOBOT mit der Ein-Aus-Taste ein.
- 4) Sobald die Verbindung zwischen App und HOBOT aufgebaut ist, können Sie den HOBOT per Smartphone oder Tablet bedienen.

Fernbedienung

- Das Gerät kann nach oben und unten ferngesteuert werden.
- Um die Batterie zu ersetzen, ziehen Sie die Batteriefachabdeckung nach unten.

DE

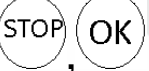

Steuerung	Horizontal Startposition 	Vertical Startposition 
	Fährt automatisch hoch und reinigt das ganze Fenster.	Fährt autom. nach rechts und reinigt das ganze Fenster.
	Startet die Reinigung in Richtung Links.	Startet die Reinigung in Richtung Oben.
	Startet die Reinigung in Richtung Rechts.	Startet die Reinigung in Richtung Unten.
	Manuelle Steuerung Auf, Ab, Rechts, Links	
	Stop / Gerät bleibt stehen	
	Start/Pause	

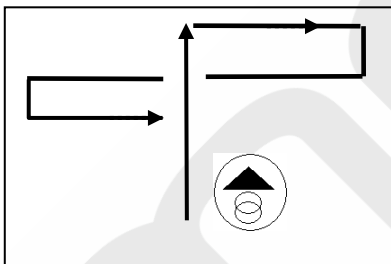

Voll-Automodus

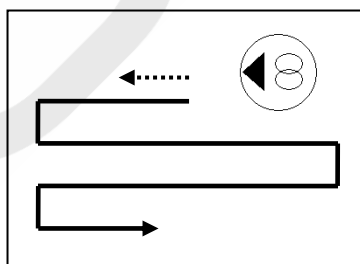

Automodus links/runter

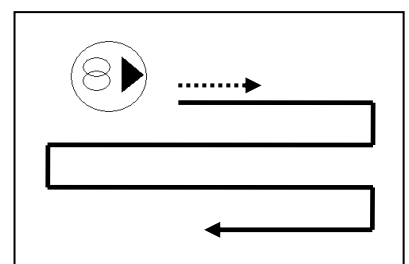

Automodus rechts/runter

LED Anzeige

Vorgang	LED Anzeige
1. Akku laden	LED leuchtet orange
2. Akku ist vollgeladen	LED leuchtet grün
3. Kein Strom vom Netzteil	Blaue LED leuchtet Rote LED blinkt Intervallmässiger Warnton
4. Hardware Fehler	Rote LED blinkt Blaue LED blinkt im Intervall der Fehler-Nr. Warnton während 60 Sekunden
5. Ungenügender Unterdruck	Blaue LED leuchtet Rote LED blinkt einmal Warnton
6. Unterdruck Fehler	Blaue LED leuchtet Rote LED blinkt einmal Warnton

Netzteil und Verlängerungskabel

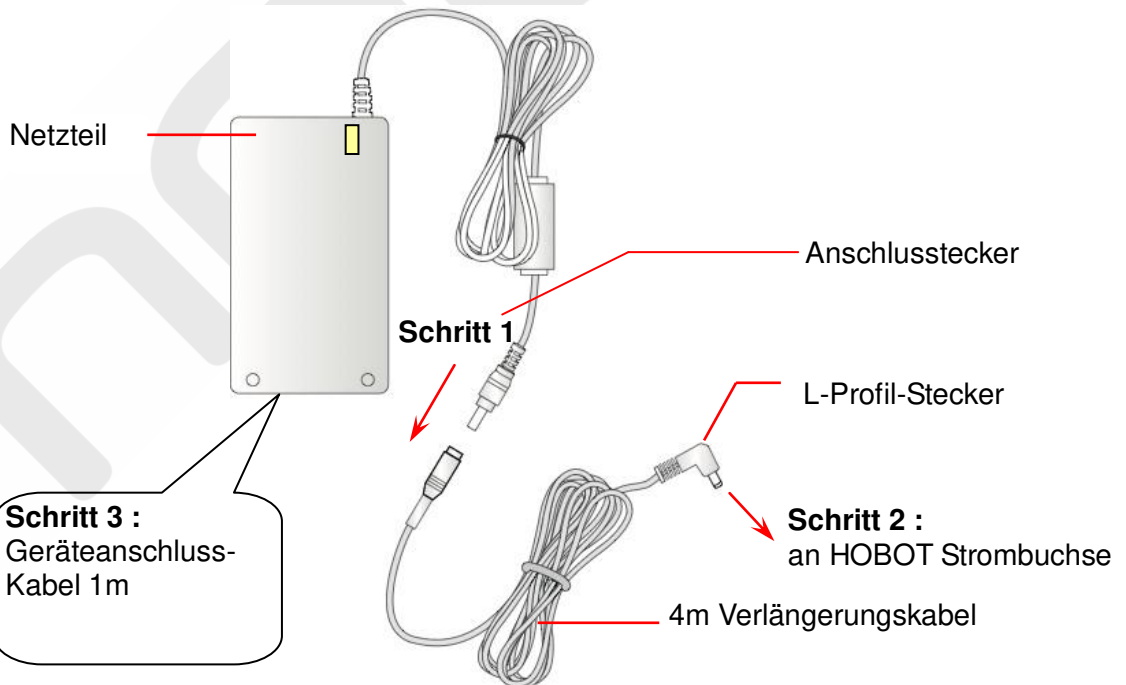

Häufig gestellte Fragen (FAQ)

DE

Q1. HOBOT ist eingeschaltet. Der Ventilator läuft nicht.

Anzeige	Ursachen	Mögliche Lösung
<ul style="list-style-type: none">- Blaue LED blinkt- Orange LED leuchtet- Kein Warnton	Akku ist nicht vollgeladen	Notfall-Akku Ladezustand ist zu tief. Laden Sie den Akku komplett auf. Lade LED muss grün leuchten. Falls der Fehler nach 8 Std. Ladezeit immer noch besteht, ersetzen Sie den Akku.
<ul style="list-style-type: none">- Blaue LED blinkt- Rot LED blinkt- Warnton	Hardware Fehler	Hardwarefehler. HOBOT muss in die Werkstatt. Kontaktieren Sie die Servicestelle.





Q2. HOBOT ist eingeschaltet. Der Ventilator läuft. Startet trotzdem nicht.

Anzeige	Ursachen	Mögliche Lösung
<ul style="list-style-type: none">- Blaue LED leuchtet- Rote LED blinkt- Warnton	Kein Stromzufuhr	Schliessen Sie das Netzkabel und das DC Kabel am Gerät an.

Q3. Kann nicht per Fernbedienung gestartet werden.

Anzeige	Ursache	Mögliche Lösung
<ul style="list-style-type: none">- Blaue LED leuchtet- Rote LED blinkt einmal- Warnton einmal	Unterdruck ungenügend	Der Unterdruck kann nicht generiert werden. Überprüfen Sie das Reinigungs-Pad auf die richtige Positionierung. Wechseln Sie das Pad gegen ein sauberes aus.
<ul style="list-style-type: none">- Blaue LED leuchtet- Kein Warnton	Fernbedienung Fehler	Wechseln Sie die Batterien der Fernbedienung aus. Falls die Fernbedienung defekt ist, kontaktieren Sie die Servicestelle.

Q4. Bei vollautomatischem Modus rutscht und erkennt der HOBOT den oberen Fensterrand nicht.

- 1) Stoppen Sie den HOBOT mit der Taste . Drücken Sie die Taste  und warten Sie bis der HOBOT sich um etwa eine halbe Gerätelänge nach unten bewegt hat. Starten Sie den HOBOT erneut mit einer der Tasten ,  oder .

Q5. HOBOT beendet das automatische Reinigungsprogramm nicht und bleibt mitten im Fenster stehen.

- 1) Drücken Sie  oder  um die Reinigung fortzusetzen.

Q6. HOBOT rutscht und bewegt sich nicht Richtung oben.

- 1) Das Reinigungs-Pad ist zu schmutzig oder es ist zu feucht. Wechseln Sie das Pad aus.
- 2) Die Raupen sind zu nass oder zu sehr verschmutzt. Reinigen Sie diese nach der Anleitung.

Q7. HOBOT bewegt sich ruckartig und fährt nicht mehr in seinen Bahnen.

- 1) Das Reinigungs-Pad ist zu schmutzig oder es ist zu feucht. Wechseln Sie das Pad aus.
- 2) Verwenden Sie nicht zu viel Reinigungsmittel oder Wasser.
- 3) Das Glas weist verschiedene Oberflächen auf, z.B. glatte und aufgeraute Flächen oder Aufkleber.

Q8. Was ist zu tun bei Stromausfall und der HOBOT sich im Notfallbetrieb befindet.

- 1) Ziehen Sie den HOBOT mit Hilfe des Sicherheitsseils zu sich.
- 2) Halten Sie mit der einen Hand das Sicherheitsseil nahe dem HOBOT. Mit der anderen Hand halten Sie den HOBOT fest.
- 3) Lösen Sie den HOBOT vorsichtig vom Fenster.
- 4) Schalten Sie den HOBOT mittels Ein-Aus-Kippschalter aus.
- 5) Überprüfen Sie Ihr Stromnetz, das Netzteil oder das Verlängerungskabel.

Q9. Während der Reinigung stoppt der HOBOT. Die rote Warn LED blinkt ohne Warntöne.

- 1) Bringen Sie den HOBOT mit Hilfe der Fernbedienung oder Sicherheitsseil vorsichtig näher zu sich.
- 2) Halten Sie mit der einen Hand das Sicherheitsseil nahe dem HOBOT. Mit der anderen Hand halten Sie den HOBOT am Griff fest.
- 3) Lösen Sie den HOBOT vorsichtig vom Fenster.
- 4) Schalten Sie den HOBOT mittels Ein-Aus-Kippschalter aus.
- 5) Überprüfen Sie das Fenster auf Unebenheiten oder zu dicken Aufklebern.

Sicherheitshinweise Netzteil/Akku

- Verwenden Sie nur das mit diesem Gerät mitgelieferte Netzteil und Akku. Die Verwendung eines fremden Netzteils kann zu Fehlfunktionen führen. Eine Beschädigung des HOBOT ist möglich.
- Verwenden Sie eine geeignete Steckdose und achten Sie darauf, dass keine schweren Gegenstände auf das Netzteil oder das Netzkabel gesetzt werden.
- Das Netzteil und das Netzkabel muss während dem Betrieb freiliegen. Decken Sie das Netzteil nicht ab, um Wärmestau zu vermeiden.
- Verwenden Sie das Netzteil nicht in einer feuchten Umgebung. Fassen Sie das Netzteil nie mit nassen oder feuchten Händen an.
- Schliessen Sie das Netzteil an eine geeignete Steckdose an. Die Betriebs-Eingangsspannung ist auf dem Netzteil vermerkt.
- Verwenden Sie es nicht, wenn das Netzteil defekt ist, das Netzkabel Verletzung oder Quetschung aufweist oder der Stecker gebrochen oder verbogen ist.
- Öffnen Sie das Gehäuse des Netzteils niemals.
- Ersetzen Sie das Netzteil, wenn es beschädigt ist oder hoher Feuchtigkeit ausgesetzt wurde. Fragen Sie die Servicestelle nach einen Ersatz.
- Den in diesem Gerät verwendeten Notfall-Akku kann bei fehlerhafter Behandlung Brand oder chemische Verätzungen verursachen. Öffnen Sie den Akku niemals, schliessen Sie die Kontakte niemals kurz, erhitzen Sie den Akku niemals über 60°C oder werfen ihn niemals ins Feuer.
- Bitte laden Sie die Batterie alle 3 Monate auf, um die Lebensdauer des Akkus zu verlängern.
- An einer offiziellen Entsorgungsstelle ist die Entsorgung der Altgeräte und Akkus kostenlos.

Generelle Sicherheitshinweise

- Bewahren Sie die Bedienungsanleitung zum späteren Nachschlagen auf.
- Befolgen Sie alle Bedienungs- und Gebrauchsanweisungen in dieser Anleitung.
- Setzen Sie das Gerät nicht dem Regen oder übermässiger Feuchtigkeit aus und halten Sie es von Flüssigkeiten fern.
- Vermeiden Sie es, Ihr Gerät direkter Sonneneinstrahlung oder starken Lichtquellen auszusetzen, und halten Sie es von Wärmequellen, wie Heizkörper, Heizstrahler, Öfen usw., fern.
- Stellen Sie das Gerät nicht in der Nähe von starken Magnetfeldern auf.
- Halten Sie das Gerät und Zubehör von Kindern fern. Dieses Gerät ist kein Spielzeug.
- Betriebsumgebungstemperatur: 0 ~ 40 °C.
- Aufbewahrungs- und Lagertemperatur: -10 ~ 50 °C.

Waschen der Reinigungs-Pads

- Waschtemperatur 40°C.
- Nicht bleichen.
- Nicht tumblern.
- Nicht bügeln.
- Nicht chemisch reinigen.

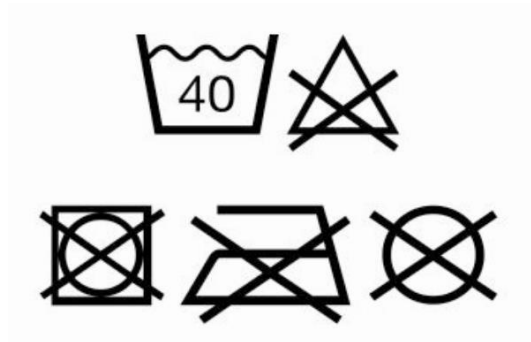

Garantie

Im Fall eines Defekts an Ihrem HOBOT Fensterputz Roboters aufgrund fehlerhafter Materialien, mangelhafter Verarbeitung oder Funktionsstörungen wenden Sie sich bitte an die Servicestelle.

Garantieausschluss

- Verbrauchsmaterial, wie Reinigungs-Pads, Notfall-Akku, Batterien, Sicherungsseil etc.
- Schäden durch nichtsachgemässe Behandlung oder falsche Inbetriebnahme des HOBOT.
- Schäden, die durch zweckentfremdendes Verwenden des HOBOT Fensterputz Roboters verursacht wurden.
- Schäden durch Verwendung von Teilen und Zubehör, die nicht von HOBOT freigegeben wurden.
- Schäden durch Fremdeinwirkung, Missbrauch oder falsche Verwendung des HOBOT.

Servicestelle

Mobex Handels AG
Grenzweg 1
5610 Wohlen
Schweiz

Tel: 056 618 40 40
info@mobex.ch
www.mobex.ch

moboex

Copyright

Copyright © 2017 by HOBOT® Technology Inc. Tous droits réservés. Toute reproduction, transmission, transcription, le stockage sur un système électronique d'extraction et la traduction vers une langue quelconque ou en langage informatique de la présente publication, sous une forme quelconque soit ou par quelque moyen que ce soit, de façon électronique, mécanique, magnétique, optique, chimique, manuellement ou d'une quelconque autre façon, sans l'autorisation écrite préalable de cette société sont interdits.

Marques déposées

Tous les autres logos, produits, ou noms de sociétés mentionnés dans le présent manuel peuvent être des marques déposées ou faire l'objet d'un copyright des différentes sociétés auxquels ils appartiennent et ne sont utilisés qu'à titre informatif.

Assistance

En cas de survenue de problèmes auxquels ce manuel n'est pas en mesure de fournir la solution dont vous avez besoin, merci de bien vouloir contacter un revendeur ou un distributeur local agréé.

adresse de service:

Mobex Handels AG
Grenzweg 1
5610 Wohlen
Suisse

support/ contact:

tél: +41 (0) 56 618 40 40
info@mobex.ch
www.mobex.ch

Avis de non-responsabilité

HOBOT Technology Inc. exclut toute responsabilité ou recours en garantie, expresse ou implicite, par rapport aux contenus du présent document et récuse spécifiquement toute garantie concernant la négociabilité ou l'adéquation du produit pour un usage particulier. En outre, HOBOT Technology Inc. se réserve le droit de procéder à la révision de cette publication et d'apporter, de temps en temps, des modifications à son contenu sans que cette société ne soit tenue de d'avertir l'utilisateur d'une telle révision ou de ces changements.

L'utilisateur est tenu de suivre les instructions fournies dans le présent manuel tout en étant responsable en dernier ressort de d'évaluer le placement et la sécurité lors de l'utilisation de cet outil de nettoyage de vitres.

Précautions importantes de sécurité

Veillez lire toutes les instructions avant d'utiliser cet appareil.

AVERTISSEMENT

1. Attachez la corde de sécurité à un objet fixe situé à l'intérieur avant d'utiliser l'appareil.
2. Vérifiez que la corde de sécurité n'est pas endommagée et que le nœud n'est pas desserré avant d'utiliser l'appareil.
3. Un câble d'alimentation doit être utilisé pour le HOBOT pour assurer son bon fonctionnement.
4. Pour les fenêtres sans balcon, un périmètre de sécurité doit être établi au sol situé en-dessous afin de prévenir que des individus ne s'approchent.
5. La batterie doit être entièrement chargée (voyant vert ON) avant d'utiliser l'appareil.
6. Ne pas utiliser l'appareil les jours de pluie ou humides.
7. Mettez l'alimentation électrique en marche avant de placer l'appareil sur la vitre.
8. En plaçant l'appareil sur la vitre, assurez-vous qu'il adhère bien à la surface avant de retirer la main qui le maintient.
9. Retirez l'appareil avant de couper l'alimentation électrique.
10. Assurez-vous d'installer le tissu de nettoyage correctement sur l'appareil afin d'éviter toute fuite d'air.
11. Ne pas pulvériser ou verser de l'eau sur l'appareil.
12. Interdisez aux enfants d'utiliser l'appareil.
13. Éliminez tout obstacle sur la vitre. Ne pas utiliser l'appareil sur une vitre fissurée. Les vitres réfléchissantes ou dotées d'un revêtement, peuvent être fissurées lors de l'utilisation en raison de la présence de salissures sur la vitre.
14. Maintenez vos cheveux, les vêtements amples, les doigts ainsi que toutes les parties du corps éloignés des ouvertures et des pièces en mouvement.
15. Ne pas utiliser l'appareil dans un périmètre contenant des liquides ou de gaz inflammables ou combustibles.

Description du produit

L'appareil HOBOT est un robot de nettoyage de vitres de forme carrée et doté d'un moteur à vide intégré qui utilise l'aspiration pour assurer l'adhésion sur la surface vitrée. L'appareil dispose également de deux roues Caterpillar permettant à l'appareil de parcourir librement la surface de la vitre, et même de murs. Le tissu ne peluchant pas et facile à remplacer est utilisé sur le pad. L'utilisation d'un tissu microfibre permet de pourvoir à un nettoyage supérieur de la vitre.

Un système ASI embarqué (Alimentation Sans Interruptions) permet de prévenir que le robot ne chute de la vitre lorsque l'alimentation électrique est coupée.

Deux capteurs avancés supplémentaires améliorent les performances de nettoyage du HOBOT tout en renforçant sa sécurité lorsque l'appareil est utilisé sur des vitres avec un cadre et même sur les vitres sans cadre. Le capteur de pression surveille les fuites d'air et le capteur laser détecte les bords de la fenêtre.

Le HOBOT dispose d'une technologie d'intelligence artificielle capable de calculer le parcours, de détecter les bords des fenêtres de façon autonome, et de nettoyer l'intégralité de la surface vitrée de façon automatique. L'appareil est également équipé d'un mode d'utilisation manuelle.

Spécifications

Dimensions du produit	240 x 240 x 100 mm (LPH)
Poids du produit	1,2 kg
Dimensions boîte-cadeau	340 x 255 x 125 mm (LPH)
Poids total boîte-cadeau	2,35 kg

Tension d'alimentation	100~240VAC, 50Hz~60Hz
Sortie de l'adaptateur	Minimum 24V/3,0A
Consommation électrique	72W
Longueur du câble d'alimentation AC	1,0m
Longueur du câble d'alimentation DC	4,0m
Longueur de la corde de sécurité	4,5m, Résistance: 150 Kgf
Batterie	Li-Po, 4x3,7 V
Temps de fonctionnement de la batterie	20 minutes
Vitesse de nettoyage	2,4 min/m ²
Bruit	64 dB
Zone maximale de nettoyage	hauteur: 6 m, largeur: 5 m

Produit et accessoires

- 1x Appareil
- 1x Commande à distance
- 1x Adaptateur (100~240VAC, 50~60Hz)
- 1x Câble d'alimentation AC
- 1x Rallonge d'alimentation DC (4 mètres)
- 3x Tissus de nettoyage à sec en microfibre
- 3x Tissus de polissage en microfibre
- 1x Corde de sécurité
- 1x Mode d'emploi

FR

Fonctionnalités du produit

- Conçu pour des vitres de toutes épaisseurs
- AI Technologie V1.0
- Vitesse de nettoyage: 2,4 min/m².
- 3 types de modes automatiques pour le nettoyage de l'intégralité de la vitre
- Arrêt automatique à la fin du nettoyage.
- Système ASI intégré (Alimentation Sans Interruption)
- Utilisable sur les fenêtres sans cadre (le capteur laser détecte les bords de la fenêtre)
- Algorithme de surveillance antichute
- Détection automatique des bords de la fenêtre
- Tissu microfibre
- Corde de sécurité ultrarésistante avec boucle
- Commande à distance
- Consommation électrique: 72W
- Tension d'alimentation: 100~240VAC, 50~60Hz

Apprendre à connaître l'appareil

Voyant orange: en cours de chargement

Voyant vert: entièrement chargé

Voyant rouge: indique une anomalie

Voyant bleu: indique l'état normal

Fenêtre de réception à distance

Buzzer

Autocollant d'avertissement Ventilation

Trou de suspension

Ventilation

Poignée

Interrupteur

Jack d'alimentation DC



2 roues Caterpillar

Tissu de nettoyage

Zone d'aspiration

LED bleue, LED rouge

Fenêtre de réception à distance

2 capteurs laser

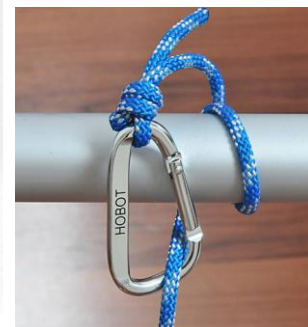
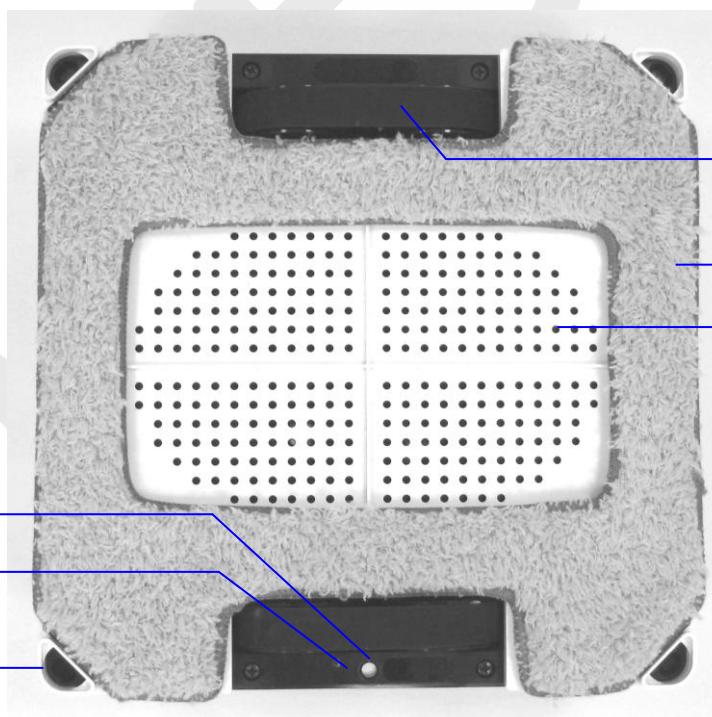

Corde de sécurité & boucle

Étape 1. Préparation

- (1) Ne pas utiliser l'appareil par temps de pluie ou les jours humides.
- (2) Pour les fenêtres sans balcon, un périmètre de sécurité doit être établi au sol situé en-dessous afin de prévenir que des individus ne s'approchent.

- (3) Vérifiez que la corde de sécurité n'est pas cassée et que le nœud n'est pas desserré.
- (4) Attachez la corde de sécurité à l'intérieur avant d'utiliser l'appareil de nettoyage à l'extérieur ou sur une fenêtre située à un étage élevée.

Étape 2. Raccordez le câble d'alimentation correctement sur le HOBOT.

Étape 3. Assurez-vous que la batterie est entièrement chargée (voyant vert sur ON) avant d'utiliser l'appareil:





- (1) Mettez d'abord l'interrupteur de l'appareil sur arrêt. Branchez l'appareil sur une source d'énergie électrique. Le voyant orange sur ON indique que l'appareil charge.
- (2) Le voyant vert sur ON indique que la batterie est entièrement chargée.

Étape 4. Assurez-vous d'installer le tissu de nettoyage correctement sur l'appareil afin d'éviter toute fuite d'air.

Étape 5. Placez l'appareil sur la vitre.

- (1) Mettez l'interrupteur sur Marche et assurez-vous que le ventilateur d'extraction fonctionne.
- (2) Placez l'appareil sur la vitre en veillant à garder une distance de 10 cm par rapport au cadre de la fenêtre.
- (3) Vérifiez que l'appareil adhère bien à la vitre avant de le relâcher.

Étape 6. Mode automatique ou manuel d'utilisation.

- (1) Utilisation de HOBOT avec la télécommande. L'appareil propose 3 types de modes auto (▲, ◀, ▶) capables de nettoyer l'intégralité de la vitre de façon automatique.
- (2) Appuyez sur  pour arrêter le fonctionnement de l'appareil.
- (3) Appuyez sur , , ,  pour contrôler les mouvements de l'appareil manuellement.

Étape 7. Terminer et retirer l'appareil de la vitre.

- (1) Lorsque l'appareil est en marche, tenez la corde de sécurité d'une main et saisissez l'appareil sur la vitre de l'autre main.
- (2) Retirez l'appareil dans une zone sûre, avant de l'éteindre.

• **Installer le tissu de nettoyage correctement sur l'appareil**

- (1) HOBOT dispose de 2 capteurs laser pour détecter les bords de la vitre. Ces capteurs laser ne doivent pas être recouverts par le tissu de nettoyage comme indiqué sur l'illustration.
- (2) Installez le tissu de nettoyage à plat sur l'appareil en évitant que le tissu recouvre la roue Caterpillar et les capteurs laser.

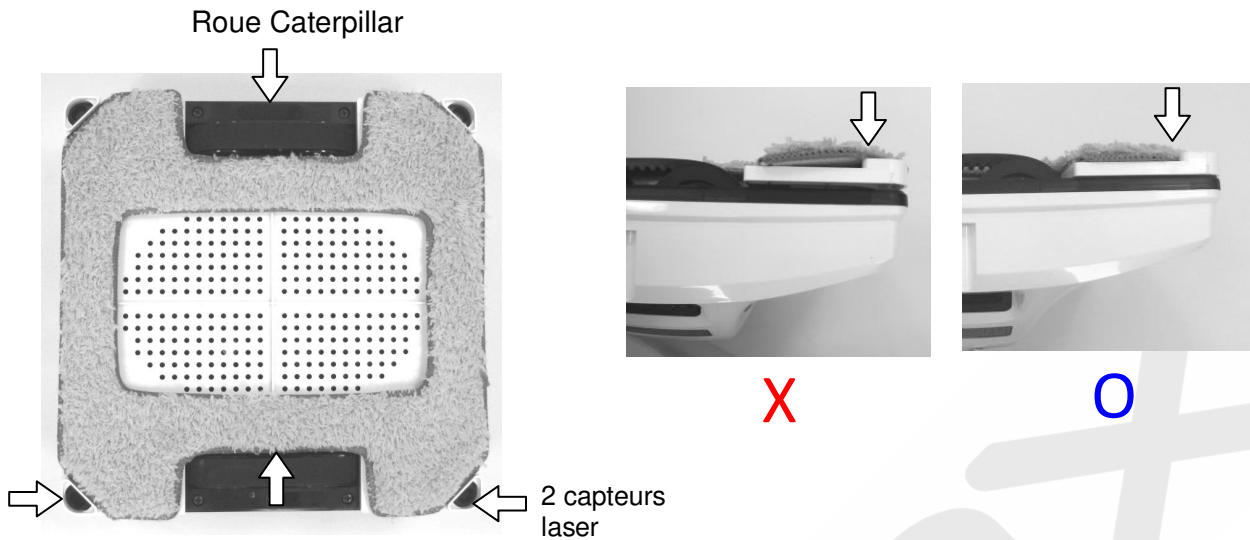

- **Comment nettoyer la courroie Caterpillar**

Lorsque l'appareil glisse facilement sur la surface de la vitre, les courroies sont souillées par l'accumulation de poussière et d'eau après chaque utilisation. Il est vivement recommandé de nettoyer les courroies Caterpillar avant de mettre l'appareil de côté. Veuillez suivre les 3 étapes ci-dessous.

Étape 1: Retournez l'appareil.

Étape 2: Mettez l'interrupteur sur Marche, les courroies Caterpillar de l'appareil tournent de façon continue pendant 3 minutes.

Étape 3: Les utilisateurs utilisent un chiffon propre pour nettoyer les courroies Caterpillar en veillant à garder le chiffon au centre du la courroie afin d'éviter qu'il ne reste coincé dans les courroies. Si le chiffon est coincé, coupez l'alimentation électrique à l'aide de l'interrupteur et retirez le chiffon.



- **Fonction ASI (Alimentation sans Interruptions)**

- (1) La fonction ASI est activée automatiquement lorsque l'alimentation électrique est coupée. La durée de fonctionnement de ce système ASI est de 20 minutes.
- (2) En l'absence d'alimentation électrique, l'appareil se met automatiquement à l'arrêt, émet une alerte sonore, et le voyant rouge se met à clignoter. Dans ce cas, l'utilisateur doit retirer l'appareil de la vitre dans les meilleurs délais.
- (3) La corde de sécurité peut être utilisée pour faire reculer l'appareil. Tirez délicatement sur la corde de sécurité dans un angle proche de la vitre afin de prévenir une éventuelle chute de l'appareil.

Comment nettoyer une vitre

- **Tissu en microfibre de nettoyage à sec:** celui-ci est spécifiquement destiné au nettoyage à sec, pour éliminer partiellement la poussière, enlever la saleté à l'extérieur de la vitre en raison de sa moindre friction et sa plus faible capacité d'absorption d'eau.
- **Tissu en microfibre de polissage:** celui-ci peut être utilisé pour le nettoyage humide ou à sec et est adapté aux vitres extérieures sans poussière et aux vitres intérieures en raison de sa friction plus élevée et sa meilleure capacité d'absorption d'eau.
- La pulvérisation d'un détergent sur la vitre, permet au HOBOT de polir la vitre de façon efficace et de faire briller les vitres. Lorsque l'appareil glisse et ne parvient pas à se déplacer, veuillez changer le tissu et installer un tissu en microfibre de nettoyage à sec.
- Lorsque de l'eau ou un détergent se trouve sur le tissu ou la vitre, l'eau ou le détergent vont se mélanger à la poussière ou la saleté et former une couche de boue. Ainsi, les vitres poussiéreuses doivent être nettoyées avec un tissu de nettoyage à sec, dans une première étape de nettoyage de la vitre, sans utiliser d'eau ou de détergent, notamment lorsqu'il s'agit de fenêtres extérieures.
- **Utilisez le HOBOT les jours de soleil ou les jours avec un faible taux d'humidité pour obtenir les meilleurs résultats.**
- **Les surfaces des vitres avec des molécules d'eau deviennent glissantes et laissent des traces blanches sur la vitre et il n'est donc pas conseillé d'utiliser l'appareil pour nettoyer des vitrages extérieures par temps de pluie ou lorsque l'humidité est élevée.**

Installation de l'App de Bluetooth (HOBOT-288 seule).

- 1) Scannez le code QR ou recherchez l'application « HOBOT » dans **App Store** ou sur **Google Play**.











- 2) Activez votre connectique Bluetooth et lancez l'application HOBOT.
- 3) Puis, mettez HOBOT en marche à l'aide du bouton Marche-Arrêt.
- 4) Dès que la liaison entre l'application et HOBOT est établie, vous avez la possibilité de commander le HOBOT au moyen de votre smartphone ou de votre tablette.

Télécommande

L'appareil peut être commandé à distance, en se plaçant du côté face ou du côté arrière. Pour remplacer la batterie, tirez le couvercle du compartiment de batterie vers le bas.

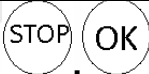

Configura tion de la direction	Configuration horizontale 	Configuration verticale 
	Zigzag, puis parcours en N pour nettoyage auto de l'intégralité de la vitre	Parcours en N pour nettoyage auto de l'intégralité de la vitre
	Déplacement à gauche puis en zigzag nettoyage auto du reste de la vitre	Déplacement vers le haut puis parcours en N nettoyage auto du reste de la vitre
	Déplacement vers la droite puis en zigzag nettoyage auto du reste de la vitre	Déplacement vers le haut puis parcours en N nettoyage auto du reste de la vitre
	Déplacement manuel vers le haut, le bas, la droite, la gauche	
	Arrêt	
	Marche/Arrêt	

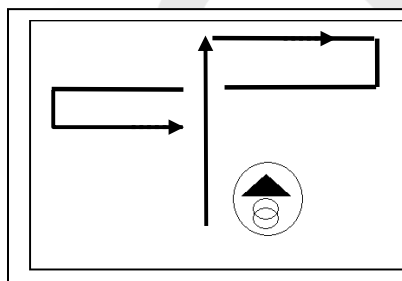

Déplacement auto vers le haut puis vers le bas

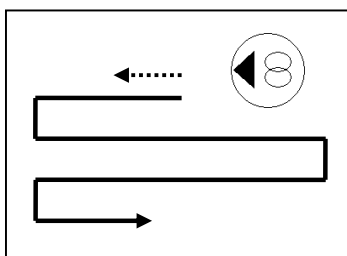

Déplacement auto vers la gauche puis vers le bas

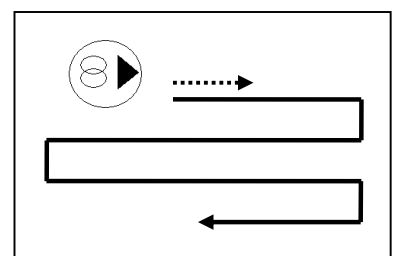

Déplacement auto vers la droite puis vers le bas

Indication LED

Situation	Indication LED / son
1. Chargement de la batterie	LED orange sur ON
2. Batterie entièrement chargée	LED verte sur ON
3. Pas d'alimentation électrique	LED bleue sur ON LED rouge clignote Son: bip répété
4. Erreur matérielle	LED rouge clignote LED bleue clignote avec « numéro d'erreur » Son: bip une fois toutes les 60 sec.
5. Pression d'aspiration trop faible	LED bleue sur ON LED rouge clignote une fois Son: bip unique
6. Fuite d'air lors du fonctionnement	LED bleue sur ON LED rouge clignote une fois Son: bip unique

FR

Adaptateur électrique/câble de rallonge DC

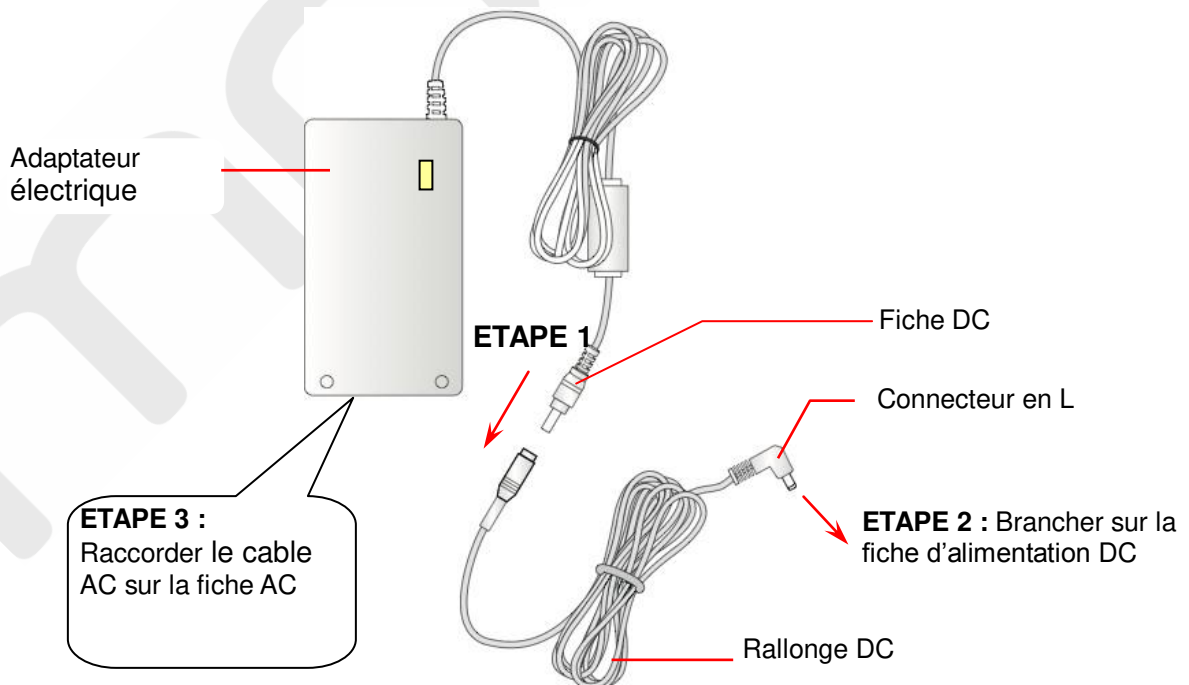

Foire Aux Questions (FAQ)

Q1: Lorsque l'interrupteur d'alimentation électrique est sur Marche, le VENTILATEUR ne tourne pas, et aucun bip ne retentit.

Cas	Signal LED/Son	Situation et solution
1. Tension de la batterie trop faible	Bleue: clignote Rouge: éteinte Orange: allumée Son: pas de bip	Ceci signifie que la charge de la batterie est insuffisante Attendez que la batterie soit entièrement chargée (voyant vert allumé). Si la machine ne peut toujours pas être utilisée après 8 heures de chargement, la batterie doit être remplacée.
2. Défaillance matérielle	Bleue: clignote Rouge: clignote Son: bip	Défaillance matérielle de la Hobot. Veuillez contacter un revendeur ou un distributeur agréé pour procéder aux réparations.



Q2: Que faire lorsque l'interrupteur d'alimentation électrique est sur Marche, que le Ventilateur tourne, que la LED bleue est allumée, que la LED rouge clignote, et qu'un bip récurrent retentit.





R: Absence d'alimentation électrique. Veuillez raccorder et vérifier le câble d'alimentation, l'adaptateur et l'appareil.

Q3: Lorsque l'interrupteur d'alimentation électrique est sur Marche, impossible de faire démarrer le HOBOT avec la télécommande.



Cas	Signal LED/Son	Situation et solution
1. Pression trop faible	Bleue: allumé Rouge: clignote une fois Son: bip unique	La pression d'aspiration est insuffisante. L'utilisateur peut fixer une nouvelle fois le tissu de nettoyage sur l'appareil, ou le remplacer par un tissu de nettoyage neuf.
2. Défaillance de la télécommande	Bleue: allumée Rouge: éteinte Son: pas de bip lorsqu'on appuie sur la touche de la télécommande	Défaillance de la télécommande. Veuillez contacter un revendeur ou un distributeur agréé local pour procéder aux réparations.

Q4: Le HOBOT glisse et ne parvient pas à détecter le cadre supérieur de la vitre en « mode déplacement automatique vers le haut, puis vers le bas » (.

R: (1) Appuyez sur  to arrêter le processus, passez en mode  manuel pour to descendre l'appareil d'un cran puis repasser au mode « déplacement automatique vers le haut, puis vers le bas » (.

ou, (2) Appuyez sur  pour arrêter le processus, passez en mode  manuel pour descendre l'appareil d'un cran puis repassez au modes automatique  ou .

Q5: Le HOBOT ne parvient pas à terminer le nettoyage de l'intégralité de la vitre et s'arrête en plein milieu.

R: Pour continuer le nettoyage, activez les modes automatiques en appuyant sur  ou .

Q6: Le HOBOT glisse et ne parvient pas à remonter la vitre jusqu'au cadre.

R: (1) Le tissu de nettoyage est déjà très encrassé ou trop humide. Remplacez le tissu de nettoyage.
(2) La courroie Caterpillar peut être trop humide ou est très encrassé. Nettoyez la courroie Caterpillar.

Q7: Le HOBOT ne se déplace pas en douceur, ou il se déplace de façon irrégulière.

R: (1) Le tissu de nettoyage est trop souillé. Veuillez remplacer le tissu de nettoyage par un tissu propre.
(2) Ne pas pulvériser trop d'eau sur la vitre ou le tissu de nettoyage.
(3) Une surface vitrée peut présenter localement un coefficient de friction différents dû à des autocollants, un film sur la vitre etc. Veuillez limiter l'utilisation du HOBOT dans certaines zones de la vitre.

Q8: Que faire si le HOBOT s'arrête suite à une coupure de courant?

R: (1) L'utilisateur peut faire revenir le HOBOT en tirant sur la corde de sécurité. Tirez délicatement sur la corde de sécurité dans un angle proche de la vitre pour éviter que l'appareil tombe de la vitre.
(2) Positionnez l'interrupteur d'alimentation électrique sur « off ».
(3) Vérifiez que le raccordement fonctionne bien et que le câble n'est pas endommagé.

Q9: Que faire lorsque le HOBOT s'arrête de façon inattendue et que le voyant rouge clignote, en l'absence d'une alarme sonore ?

R: (1) L'utilisateur peut déplacer le HOBOT vers une zone sûre avec la télécommande, ou ramener le HOBOT en arrière en tirant sur la corde de sécurité. Tirez délicatement sur la corde de sécurité dans un angle proche de la vitre pour éviter que l'appareil tombe de la vitre.
(2) Écartez les obstacles sur la surface vitrée.
(3) Vérifiez l'absence de fuites d'air causée par un trou ou un cadre de fenêtre trop irrégulier.

Informations de sécurité liées à l'adaptateur électrique et à la batterie

- Utilisez exclusivement l'adaptateur électrique fourni avec cet appareil. L'utilisation d'autres types d'adaptateurs électriques entraîne des dysfonctionnements et/ou des dangers.
- Veuillez utiliser une prise électrique en bon état et assurez-vous qu'aucun objet lourd n'est placé sur l'adaptateur électrique ou le cordon d'alimentation.
- Assurez une ventilation adaptée autour de l'adaptateur lorsque vous l'utilisez pour faire fonctionner l'appareil. Ne pas recouvrir l'adaptateur électrique d'objets qui réduisent la ventilation et le refroidissement.
- Ne pas utiliser l'adaptateur dans un environnement humide. Ne jamais manipuler l'adaptateur avec les mains mouillées.
- Raccordez l'adaptateur sur une source d'énergie électrique adaptée. Les tensions requises sont listées sur l'adaptateur.
- Ne pas utiliser d'adaptateurs, de cordons d'alimentation ou de connecteurs abîmés.
- Ne pas essayer de réparer l'adaptateur. Celui-ci ne contient aucune pièce réparable. Remplacez l'ensemble du bloc s'il est endommagé ou exposé à une humidité élevée. Consultez votre revendeur HOBOT pour obtenir de l'aide et la maintenance de votre appareil.
- La batterie utilisée dans cet appareil peut présenter un risque d'incendie ou de brûlures chimiques si elle n'est pas manipulée correctement. Ne pas désassembler, raccourcir les contacts, ou exposer la batterie à des températures de plus de 60°C (140°F), ou l'incinérer.
- Veuillez charger la batterie tous les 3 mois pour économiser la batterie.
- Si vous devez éliminer des équipements anciens, ceux-ci doivent être apportés au centre local de collecte pour recycler les pièces électriques et électroniques.

Informations générales de sécurité

- Conservez les instructions de sécurité et d'utilisation pour référence ultérieure.
- Respectez toutes les instructions d'exploitation et d'utilisation.
- Ne pas exposer votre appareil à la pluie ou à une humidité excessive, et tenez le éloigné de substances liquides (comme les boissons, les robinets, etc.).
- Évitez d'exposer votre appareil à la lumière directe du soleil ou d'une source lumineuse intense, et maintenez celui-ci éloigné de sources de chaleur (comme les radiateurs, les appareils de chauffage, les cuisinières etc.).
- Ne pas placer l'appareil à proximité d'un champ magnétique puissant.
- Tenez l'appareil et ses accessoires hors de portée des enfants.
- Températures de service du produit: 0°C~40°C

Tissus de nettoyage, consignes de lavage

- Lavage en-dessous de 40°C
- Ne pas blanchir.
- Ne pas passer au sèche-linge.
- Ne pas repasser.
- Ne pas nettoyer à sec.



FR

Garantie limitée

Si vous constatez des défauts sur votre robot de nettoyage de vitre HOBOT dus à des défauts matériels, des défauts de fabrication, ou un dysfonctionnement pendant la période de garantie à compter de la date d'achat ou de livraison, merci de bien vouloir contacter votre revendeur ou distributeur agréé local pour procéder aux réparations ou bénéficier d'un remplacement.

Non couverts par la garantie

- Usure et détérioration normale (p. ex. tissus de nettoyage, corde de sécurité, etc.).
- Réduction du temps de déchargement de la batterie due à l'âge ou l'utilisation faite de la batterie.
- Dommages causés par un assemblage ou une installation qui ne sont pas en accord avec les instructions fournies avec le HOBOT.
- Dommages causés par l'utilisation du robot de nettoyage de vitres HOBOT à toutes autres fins que l'usage domestique normal dans un cadre privé.
- Dommages causés par l'utilisation de pièces ou d'accessoires qui ne sont pas spécifiées par HOBOT.
- Dommages causés par des accidents, des abus ou une utilisation incorrecte.

Copyright

Copyright © 2017 by HOBOT® Technology Inc. Tutti i diritti riservati. È vietata qualsiasi riproduzione, divulgazione, trascrizione, memorizzazione su sistemi elettronici d'estrazione e traduzione verso qualsiasi lingua o in linguaggio informatico della presente pubblicazione, in qualsivoglia formato o con qualsiasi sistema, in modalità elettronica, meccanica, magnetica, ottica, chimica, manualmente o in qualsiasi altro modo, senza previa autorizzazione scritta dell'azienda.

Assistenza tecnica

In presenza di problemi non risolvibili attraverso il presente manuale, si raccomanda di contattare un rivenditore o un distributore locale autorizzato.

Indirizzo del servizio d'assistenza tecnica:

Mobex Handels AG
Grenzweg 1
5610 Wohlen
Svizzera

Assistenza:

Tel.: +41 (0)56 618 40 40
info@mobex.ch
www.mobex.ch

Esonero da responsabilità

HOBOT Technology Inc. Esclude qualsiasi responsabilità o ricorso in garanzia, espresso o implicito, relativamente ai contenuti del presente documento. Inoltre, HOBOT Technology Inc. si riserva il diritto di procedere alla revisione della presente pubblicazione, nonché di apportare, di volta in volta, eventuali modifiche, senza necessità di preavviso.

L'utente è tenuto a seguire le istruzioni riportate nel presente manuale e a valutare, in ultima istanza, il posizionamento e la sicurezza d'uso di questo apparecchio per la pulizia di vetri.

Precauzioni per la sicurezza

Avvertenze

1. Prima di utilizzare l'HOBOT, collegare il cavo di sicurezza un oggetto fisso ubicato all'interno.
2. Prima di utilizzare l'apparecchio, verificare che il cavo di sicurezza non sia danneggiato, fessurato, tagliato, ecc.
3. A garanzia di un funzionamento appropriato, è necessario utilizzare un cavo d'alimentazione per l'HOBOT. Utilizzare il cavo d'alimentazione fornito in dotazione.
4. In caso di finestre senza balcone, stabilire un perimetro di sicurezza al suolo nella parte inferiore della finestra, in modo da prevenire l'avvicinamento degli utenti.
5. Prima di utilizzare l'apparecchio, caricare totalmente la batteria (LED verde acceso).
6. Non utilizzare l'apparecchio durante giornate di pioggia o umide.
7. Prima di posizionare l'HOBOT sul vetro, attivare l'alimentazione elettrica.
8. Posizionando l'apparecchio sul vetro con entrambe le mani, verificare che aderisca adeguatamente alla superficie, prima di rilasciare la mano.
9. Una volta terminata la pulizia, rimuovere l'apparecchio dal vetro prima di disattivare l'alimentazione elettrica (OFF).
10. Per evitare qualsiasi rischio di fuga d'aria, si raccomanda di installare correttamente il cuscinetto detergente sull'apparecchio.
11. Non nebulizzare, né versare acqua o detersivi sull'apparecchio. Non immergere l'apparecchio in acqua.
12. Impedire l'uso dell'HOBOT ai bambini. Non si tratta di un giocattolo!
13. Rimuovere la sporcizia grossolana ed eventuali particelle presenti sul vetro. Non utilizzare l'apparecchio su vetri fessurati. Attenersi all'utilizzo preposto. Vetri riflettenti o dotati di rivestimento potrebbero fessurarsi durante l'uso, a causa di eventuale sporcizia presente sul vetro stesso.
14. Si raccomanda di legare i capelli, indossare abiti ampi e tenere dita e qualsiasi altra parte del corpo a distanza dalle aperture e dalle parti in movimento.
15. Non utilizzare l'apparecchio in perimetri contenenti materiali, liquidi o gas infiammabili.

Descrizione del prodotto

L'HOBOT è un robot per la pulizia di vetri di forma quadrata, dotato di motore a vuoto integrato che, grazie al sistema d'aspirazione, garantisce l'adesione alla superficie vetrata. L'apparecchio è inoltre provvisto di due cinghie Caterpillar, che consentono all'HOBOT di percorrere liberamente la superficie del vetro e anche delle pareti. Il cuscinetto è formato da tessuto non filaccioso e semplice da sostituire. L'utilizzo di un cuscinetto in microfibra consente di effettuare una pulizia ottimale del vetro.

Un accumulatore d'emergenza integrato (alimentazione elettrica d'emergenza) impedisce la caduta dell'HOBOT dal vetro in caso di disattivazione improvvisa della rete d'alimentazione elettrica. Due sensori avanzati supplementari ottimizzano le proprietà detergenti dell'HOBOT Il sensore di pressione controlla le fughe d'aria, mentre il sensore laser rileva i bordi della finestra. HOBOT dispone di una tecnologia d'intelligenza artificiale in grado di calcolare il percorso. È inoltre possibile utilizzarlo in modalità d'azionamento manuale.

Dati tecnici

Dimensioni del prodotto	240 x 240 x 100 (l x p x h) mm
Peso	1,2 kg
Tensione d'alimentazione	100~240V, 50Hz~60Hz
Uscita	24V / 3.0A
Potenza	72 W
Lunghezza del cavo d'alimentazione CA	1,0 m
Lunghezza del cavo d'alimentazione CC	4,0 m
Lunghezza del cavo di sicurezza	4,5 m
Batteria	Li-Po, 4 x 3.7 V
Durata di funzionamento della batteria	20 min.
Velocità di pulizia	2,4 min/ m ²
Livello acustico	64 dB
Area massima di pulizia	Altezza: 6 m ,Larghezza: 5 m

Prodotto e accessori

- 1x HOBOT
- 1x Telecomando
- 1x Alimentatore 100~240V, 50~60Hz
- 1x Cavo d'alimentazione CA
- 1x Cavo d'alimentazione CC, 4 m
- 3x Cuscinetti detergenti in microfibra
- 3x Cuscinetti lucidanti in microfibra
- 1x Cavo di sicurezza (trazione 150 kg)

Funzioni del prodotto

- Ideato per la pulizia di vetri di qualsiasi spessore
- Tecnologia IA V. 1.0
- Velocità di pulizia: 2,4 min/m²
- 3 programmi di pulizia
- Arresto automatico al termine del programma di lavaggio
- Batteria incorporata (Alimentazione elettrica d'emergenza)
- Utilizzabile su finestre senza telaio
- Il sensore laser rileva i bordi della finestra
- Cuscinetti in microfibra
- Cavo di sicurezza ultra-resistente con boccia
- Telecomando
- Consumo elettrico: 72 W
- Tensione d'alimentazione: 100~240V, 50~60Hz

Panoramica

LED arancione: in carica
LED verde: totalmente caricata

LED rosso: avvertenza

LED blu: normale

Ricevitore RI

Cicalino

Autoadesivo

Ventilatore-Apertura

Occhiello di fissaggio per il cavo di sicurezza

Ventilatore-Apertura

Impugnatura

Interruttore On-Off

Connettore di alimentazione



Ruote Caterpillar

Cuscinetto detergente

Area d'aspirazione

LED blu, LED rosso

Ricevitore RI

Sensore laser

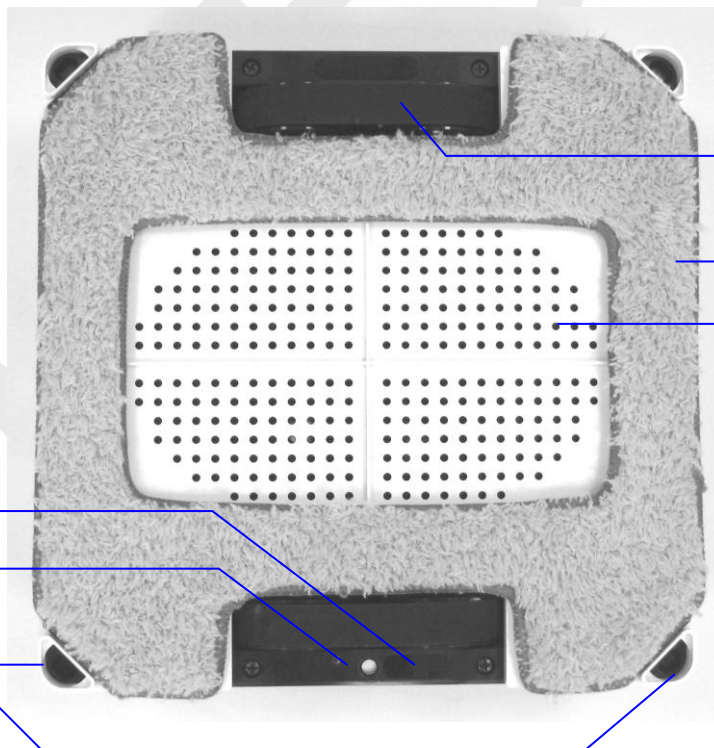

Cavo di sicurezza con boccola

Funzionamento

Fase 1. Preparazione

- 1) Non utilizzare l'apparecchio durante giornate di pioggia o umide.
- 2) In caso di finestre senza balcone, stabilire un perimetro di sicurezza al suolo nella parte inferiore della finestra, in modo da prevenire l'avvicinamento degli utenti.
- 3) Verificare che il cavo di sicurezza non sia rotto, fessurato o danneggiato. Disfare eventuali nodi presenti sul cavo.
- 4) Prima dell'utilizzo dell'apparecchio di pulizia in ambienti esterni o su una finestra ubicata a un piano alto, collegare il cavo di sicurezza all'interno.

Fase 2. Collegare accuratamente il cavo d'alimentazione all'HOBOT.

Fase 3. Verificare che la batteria sia completamente carica (LED acceso a luce verde)









- 1) Spostare innanzitutto l'interruttore dell'HOBOT in posizione d'arresto.
- 2) Collegare l'HOBOT a una fonte d'alimentazione elettrica. L'accensione del LED arancione indica che la batteria è in carica.
- 3) Il LED verde acceso indica che la batteria è totalmente carica. È quindi possibile iniziare a utilizzare l'HOBOT.

Fase 4. Verificare che il cuscinetto sia correttamente posizionato sull'apparecchio

Fase 5. Posizionare l'apparecchio sulla superficie da pulire

- 1) Spostare l'interruttore dell'HOBOT su ON (ACCESO).
- 2) Verificare il funzionamento del ventilatore d'estrazione.
- 3) Posizionare l'HOBOT sulla superficie da pulire, mantenendo una distanza di 10 cm dal telaio della finestra.
- 4) Prima di rilasciarlo, verificare che l'HOBOT aderisca correttamente al vetro.

Fase 6. Modalità automatica o manuale

- 1) Utilizzo dell'HOBOT mediante telecomando. L'apparecchio prevede 3 tipi di modalità automatica, (, , ) per la pulizia di tutto il vetro.
- 2) Premere  per arrestare il funzionamento dell'apparecchio.
- 3) Premere , , ,  per controllare manualmente il funzionamento dell'apparecchio.

Fase 7. Al termine della pulizia, rimuovere l'apparecchio dalla finestra.

- 1) L'HOBOT ha terminato il programma di pulizia.
- 2) Afferrare con una mano il cavo di sicurezza vicino all'HOBOT. Con l'altra mano, afferrare l'HOBOT dall'impugnatura.
- 3) Rimuovere con cautela l'HOBOT dalla finestra.
- 4) Spegner l'apparecchio.

Installazione corretta del cuscinetto detergente sull'apparecchio

- L'HOBOT è dotato di 2 sensori laser per il rilevamento dei bordi del vetro.
- Questi sensori laser non devono essere coperti dal cuscinetto detergente.

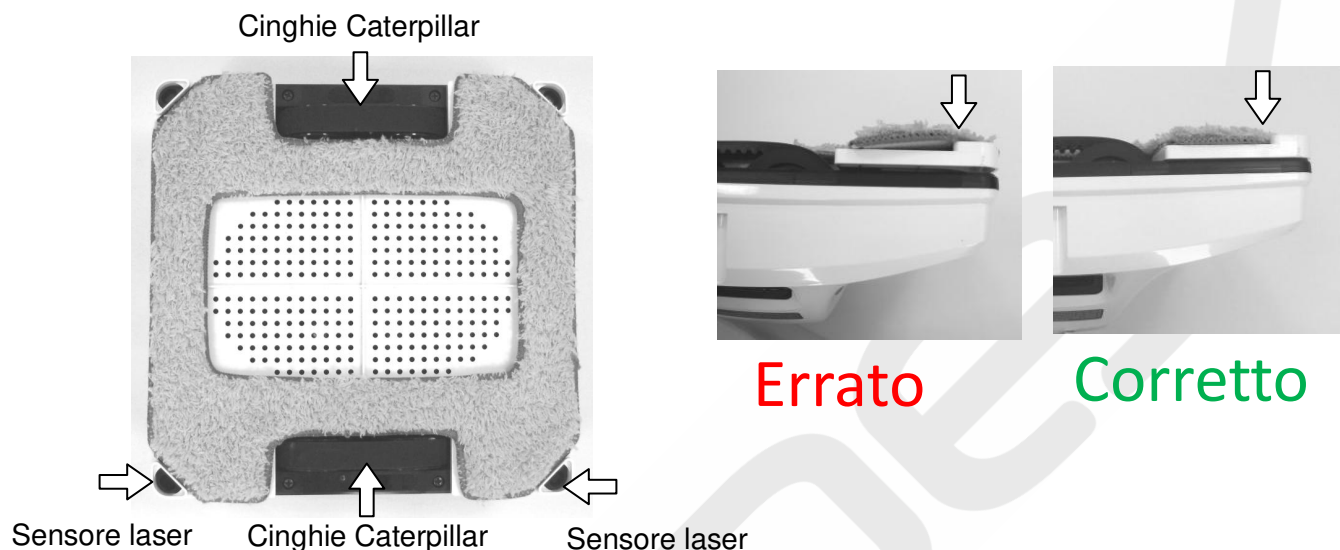

Modalità di pulizia delle cinghie Caterpillar

- Se l'apparecchio scivola sulla superficie di vetro, significa che le cinghie Caterpillar o la superficie stessa sono sporche.
- Si raccomanda vivamente di pulire le cinghie Caterpillar dopo ogni utilizzo.
- Capovolgere l'HOBOT.
- Avviare l'apparecchio. Le cinghie ruoteranno in continuo continuamente per circa 3 minuti.
- Posizionare un panno pulito al centro delle cinghie Caterpillar esercitando una leggera pressione fra il panno e le cinghie.
- Nel caso in cui il panno rimanga impigliato, spegnere l'apparecchio ed estrarre delicatamente il panno dalle cinghie Caterpillar.



Alimentazione elettrica d'emergenza

1. L'alimentazione elettrica d'emergenza si attiva automaticamente in caso di disattivazione dell'alimentazione elettrica.
2. La durata di funzionamento di questo sistema d'alimentazione elettrica d'emergenza dell'HOBOT è pari a 20 minuti. Rimuovere l'apparecchio dal vetro quanto prima possibile.
3. A tale proposito, è possibile utilizzare il cavo di sicurezza. Tirare delicatamente il cavo di sicurezza quanto più possibile vicino all'apparecchio in modo da evitare il rischio di cadute dell'HOBOT. Con l'altra mano, afferrare saldamente l'HOBOT.

IT

Modalità di pulizia del vetro

- **Cuscinetto in microfibra per pulizia a secco (blu):** questo cuscinetto è specificatamente indicato per la pulizia a secco e l'eliminazione di polvere e sporcizia.
- **Cuscinetto lucidante in microfibra (giallo):** questo cuscinetto può essere utilizzato per la pulizia a umido e a secco. È particolarmente indicato per la pre-pulizia, grazie alla maggiore frizione esercitata e alla migliore capacità di assorbimento acqua. Nebulizzare un detergente sul vetro, quindi avviare l'apparecchio. Nel caso in cui l'apparecchio slitti o non si sposti, sostituire il cuscinetto con un nuovo elemento asciutto.
I risultati migliori si ottengono agendo nelle giornate a basso livello di umidità e con ridotta esposizione alla luce solare.

Pulizia dei vetri delle finestre:

- Utilizzare l'HOBOT nei giorni soleggiati o con ridotto tasso d'umidità.
- Non utilizzare l'HOBOT durante giornate di pioggia o umide.

Installazione dell'App di Bluetooth (solo HOBOT-288).

- 1) Effettuare la scansione del codice QR o ricercare l'app "HOBOT" nell'**App Store** o su **Google Play**.



- 2) Connettersi a Bluetooth e lanciare l'app HOBOT.
- 3) Attivare quindi HOBOT premendo sul pulsante On-Off.
- 4) Una volta stabilita la connessione fra l'app e HOBOT, sarà possibile azionare l'HOBOT dal proprio smartphone o tablet.

Telecomando

- L'apparecchio può essere azionato a distanza, verso l'alto e verso il basso.
- Per sostituire la batteria, tirare il coperchio del vano batterie verso il basso.



Azionamento	Posizione iniziale orizzontale	Posizione iniziale verticale
	Spostamento automatico verso l'alto per la pulizia di tutta la finestra.	Spostamento automatico verso sinistra e destra per la pulizia di tutta la finestra.
	Inizio pulizia verso sinistra	Inizio pulizia verso l'alto.
	Inizio pulizia verso destra	Inizio pulizia verso il basso.
	Azionamento manuale verso l'alto, il basso, sinistra e destra	
	Stop/Arresto apparecchio	
	Avvio/Pausa	

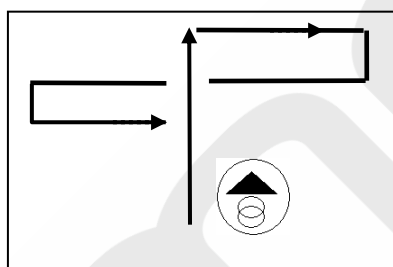

Modalità totalmente automatica

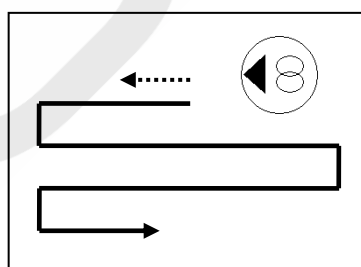

Modalità automatica sinistra/verso il basso

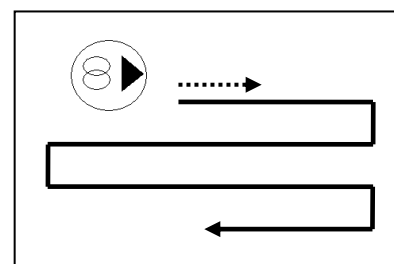

Modalità automatica destra/verso il basso

Indicazioni dei LED

Evento	Indicazioni dei LED
1. Caricamento batteria	LED arancione acceso
2. Batteria completamente carica	LED verde acceso
3. Mancanza di alimentazione elettrica	LED blu acceso LED rosso lampeggiante Segnale acustico a intermittenza
4. Guasto materiale	LED rosso lampeggiante LED blu lampeggiante a intermittenza con nr. errore Segnale acustico ogni 60 secondi
5. Pressione d'aspirazione insufficiente	LED blu acceso Il LED rosso lampeggia una volta Segnale acustico
6. Fuga d'aria durante il funzionamento	LED blu acceso Il LED rosso lampeggia una volta Segnale acustico

IT

Alimentatore e cavo di prolunga

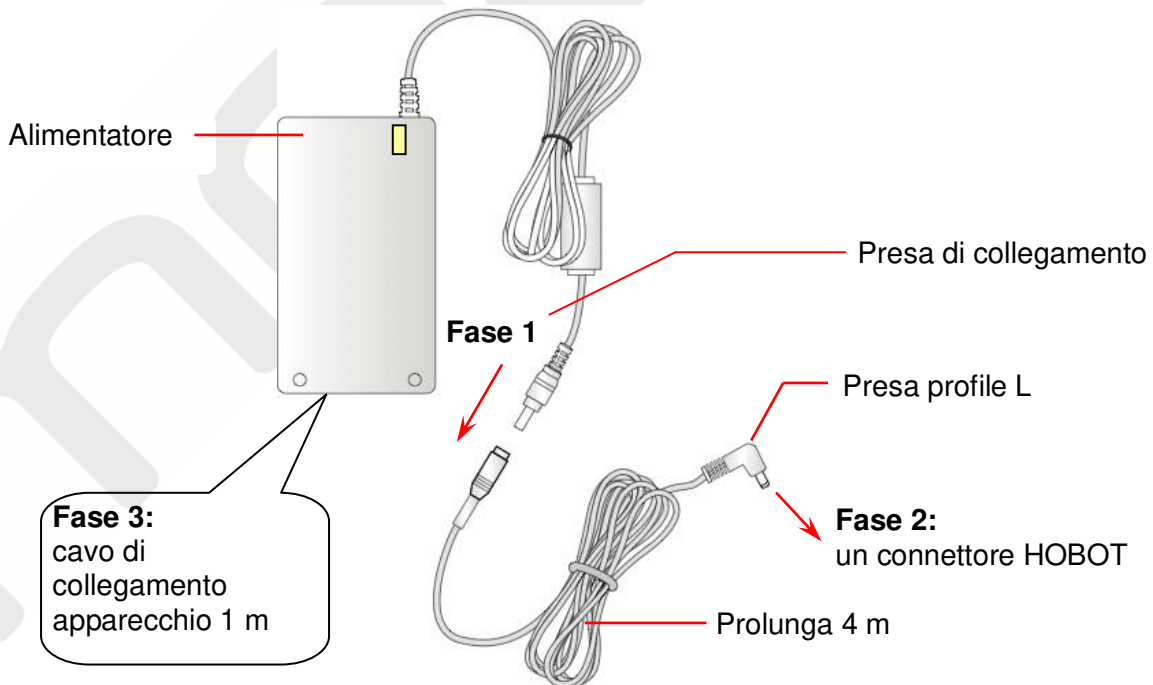

Domande frequenti (FAQ)

Q1. L'HOBOT è in funzione. Il ventilatore non funziona.

Segnale LED	Causa	Possibile misura correttiva
<ul style="list-style-type: none">- LED blu lampeggiante- LED arancione acceso- Nessun segnale acustico	Tensione batteria insufficiente	La carica della batteria è insufficiente. Attendere che la batteria si ricarichi completamente. Il LED verde deve rimanere acceso. Qualora la macchina non possa essere utilizzata dopo 8 ore di ricarica, sostituire la batteria.
<ul style="list-style-type: none">- LED blu lampeggiante- LED rosso lampeggiante- Segnale acustico	Guasto materiale	Guasto materiale. Contattare un rivenditore o un distributore autorizzato affinché proceda alle dovute riparazioni.



Q2. L'HOBOT è in funzione. Il ventilatore è in funzione. Impossibile effettuare l'avviamento.



Segnale LED	Causa	Possibile misura correttiva
<ul style="list-style-type: none">- LED blu acceso- LED rosso lampeggiante- Segnale acustico	Assenza di alimentazione	Collegare il cavo di alimentazione e il cavo CC all'apparecchio.

Q3. Impossibile effettuare l'avviamento mediante il telecomando.



Segnale LED	Causa	Possibile misura correttiva
<ul style="list-style-type: none">- LED blu acceso- Il LED rosso lampeggia una volta- Segnale acustico unico	Pressione insufficiente	La pressione d'aspirazione è insufficiente. L'utente può posizionare nuovamente il cuscinetto detergente sull'apparecchio o sostituirlo con un cuscinetto nuovo.
<ul style="list-style-type: none">- LED blu acceso- Nessun segnale acustico	Guasto del telecomando	Sostituire le batterie del telecomando. In caso di guasto del telecomando, contattare il servizio assistenza.

Q4. In modalità automatica l'HOBOT slitta e non riconosce la parte superiore della finestra.

- 1) Interrompere il funzionamento dell'HOBOT premendo il tasto . Premere il tasto  e attendere che l'HOBOT si sia spostato di mezza unità di lunghezza verso il basso.

Riavviare l'HOBOT premendo uno dei tasti ,  o .

Q5. L'HOBOT non termina il programma di pulizia automatica e si ferma al centro della finestra.

- 1) Per proseguire con la pulizia, premere il tasto  o .

Q6. L'HOBOT slitta e non riesce a spostarsi verso l'alto.

- 1) Il cuscinetto detergente è eccessivamente sporco o umido. Sostituire il cuscinetto detergente.
- 2) La cinghia Caterpillar potrebbe essere eccessivamente umida o sporca. Pulire la cinghia Caterpillar.

Q7. L'HOBOT si muove a scatti e in modo irregolare.

- 1) Il cuscinetto detergente è eccessivamente sporco o umido. Sostituire il cuscinetto detergente.
- 2) Evitare di nebulizzare troppo acqua o detergente.
- 3) La superficie vetrata potrebbe presentarsi in modo diverso, ad es. a causa di autoadesivi o pellicole presenti sul vetro.

Q8. Come procedere in caso di arresto per interruzione di corrente e l'HOBOT in modalità d'emergenza

- 1) Tirare l'HOBOT mediante il cavo di sicurezza.
- 2) Afferrare con una mano il cavo di sicurezza vicino all'HOBOT. Con l'altra mano, afferrare l'HOBOT dall'impugnatura.
- 3) Rimuovere con cautela l'HOBOT dalla finestra.
- 4) Spegner l'HOBOT agendo sull'interruttore On-Off.
- 5) Verificare la rete elettrica, l'alimentazione e la prolunga del cavo.

Q9. Cosa fare qualora l'HOBOT si arresti inaspettatamente e il LED rosso lampeggi senza emissione di alcun segnale acustico?

- 1) Agendo sul telecomando o sul cavo di sicurezza, spostare l'HOBOT in un'area sicura
- 2) Afferrare con una mano il cavo di sicurezza vicino all'HOBOT. Con l'altra mano, afferrare l'HOBOT dall'impugnatura.
- 3) Rimuovere con cautela l'HOBOT dalla finestra.
- 4) Spegner l'HOBOT agendo sull'interruttore On-Off.
- 5) Verificare l'assenza di fughe d'aria dovute a fori o al telaio della finestra eccessivamente irregolare.

Norme di sicurezza – Adattatore elettrico/batteria

- Utilizzare esclusivamente l'adattatore elettrico e la batteria forniti in dotazione al presente apparecchio. L'utilizzo di altri tipi d'adattatori elettrici può implicare il rischio di malfunzionamenti. L'HOBOT potrebbe essere danneggiato.
- Si raccomanda di utilizzare una presa elettrica in buono stato e di accertarsi che sull'adattatore elettrico o sul cavo d'alimentazione non vi siano oggetti pesanti.
- Durante il funzionamento, evitare di ricoprire l'adattatore e il cavo d'alimentazione onde evitare il rischio di generazione di calore.
- Non utilizzare l'adattatore in ambienti umidi. Non agire mai sull'adattatore con le mani umide.
- Collegare l'adattatore a una fonte d'energia elettrica appropriata. Le tensioni richieste sono riportate sull'adattatore.
- Non utilizzare adattatori, cavi d'alimentazione o connettori danneggiati.
- Non aprire mai il vano dell'adattatore.
- Non contiene parti riparabili. Se danneggiato o esposto a umidità eccessiva, sostituire tutto il blocco. Consultare il servizio assistenza.
- La batteria utilizzata in questo apparecchio, se non utilizzata in modo appropriato, può implicare il rischio d'incendio o di ustioni di natura chimica. Non smontare, ridurre i contatti né esporre la batteria a temperature superiori a 60°C. Non gettare nel fuoco.
- Caricare la batteria ogni 3 mesi per risparmiare la durata della batteria.
- Qualora si debbano smaltire apparecchiature vecchie, portarle presso il centro di raccolta autorizzato e gratuito.

Norme di sicurezza generali

- Conservare le norme di sicurezza e d'utilizzo per eventuali riferimenti futuri.
- Rispettare tutte le istruzioni d'esercizio e d'uso riportate nel presente manuale.
- Non esporre l'apparecchio alla pioggia o alla luce solare diretta o a fonti luminose intense.
- Evitare di esporre l'apparecchio alla luce solare diretta o a fonti luminose intense. Tenerlo lontano da fonti di calore, ad es., radiatori, dispositivi di riscaldamento, cucine, ecc.
- Non posizionare l'apparecchio in prossimità di campi magnetici potenti.
- Tenere l'apparecchio e i relativi accessori al di fuori della portata dei bambini. Questo apparecchio non è un giocattolo.
- Temperatura d'esercizio: 0 ~ 40°C.
- Temperature di stoccaggio del prodotto: -10 ~ 50°C.

Lavaggio dei cuscinetti detergenti

- Temperatura di lavaggio: 40°C
- Non candeggiare.
- Non asciugare nell'asciugatrice.
- Non stirare.
- Non lavare a secco.

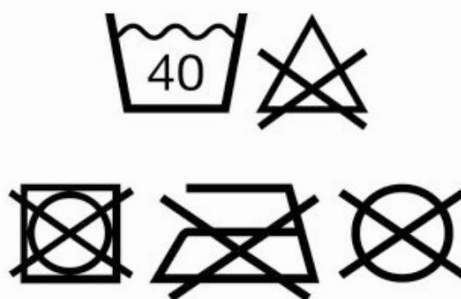

IT

Garanzia

In presenza di guasti del robot per lavaggio vetri HOBOT dovuti a guasti materiali, difetti di produzione o malfunzionamento durante il periodo di garanzia dalla data d'acquisto o di consegna, contattare il rivenditore o distributore autorizzato locale.

Non coperti da garanzia

- Usura e deterioramento normale (ad es. cuscinetti detergenti, adattatore, batterie, cavo di sicurezza, ecc.)
- Guasti dovuti ad avviamento o utilizzo non corretto dell'HOBOT.
- Guasti causati dall'utilizzo del robot per pulizia finestre HOBOT a scopi diversi dall'uso domestico.
- Danni causati dall'utilizzo di parti o accessori non specificati da HOBOT.
- Danni causati da incidenti, abuso o utilizzo non appropriato dell'HOBOT.

Servizio assistenza

Mobex Handels AG
Grenzweg 1
5610 Wohlen
Svizzera

Tel.: 056 618 40 40
info@mobex.ch
www.mobex.ch

Copyright

Copyright © 2017 by HOBOT® Technology Inc. All rights reserved. No part of this publication may be reproduced, transmitted, transcribed, stored in a retrieval system or translated into any language or computer language, in any form or by any means, electronic, mechanical, magnetic, optical, chemical, manual or otherwise, without the prior written permission of this company.

Trademarks

All other logos, products, or company names mentioned in this manual may be the registered trademarks or copyrights of their respective companies, and are used for informational purposes only.

Technical support

If any problems occur and this manual cannot provide the solution you need, please contact a local retailer or local authorized dealer.

service address:

Mobex Handels AG
Grenzweg 1
5610 Wohlen
Schweiz

support:

phone: +41 (0)56 618 40 40
info@mobex.ch
www.mobex.ch

Disclaimer

HOBOT Technology Inc. makes no claims or warranties, either expressed or implied, with respect to the contents hereof and specifically disclaims any warranties, tradability or suitability for any particular purpose. Furthermore, HOBOT Technology Inc. reserves the right to revise this publication and to make changes from time to time in the contents hereof without obligation of this company to provide notification of such revisions or changes.

The user should follow the instructions provided in this user manual, but is ultimately responsible for assessing placement and safety when using this glass cleaning tool.

Important Safety Precautions

Read all instructions before operating this device.

WARNING

1. Fasten the safety rope and tie to an indoor fixture before operating the device.
2. Check if the safety rope is broken or the knot is loose before operating the device.
3. A power cord must be used for the HOBOT to function properly.
4. For windows with no balcony, a warning area must be established on the ground below to prevent people from coming near it.
5. The battery must be fully charged (green light ON) before using.
6. Do not use on rainy or humid days.
7. Turn power on before putting device onto glass.
8. When placing the appliance onto glass, make sure it sticks to the surface before removing the supporting hand.
9. Remove the device before turning the power off.
10. Make sure to put the cleaning cloth onto the device correctly to avoid air leakage.
11. Do not spray or pour water onto the appliance.
12. Prohibit children from using this device.
13. Remove any obstructions on the glass. Do not use on cracked glass. Reflective or coated glass may be scratched during operation by dirt on the glass.
14. Keep hair, loose clothing, fingers, and all body parts away from the openings and moving parts.
15. Do not use in areas containing flammable or combustible liquids or gases.

Product Description

HOBOT is a square-shaped window-cleaning robot with a vacuum motor inside that uses suction to stick to glass surfaces. The device also has two caterpillar wheels that can freely traverse window surfaces, and even walls. The easily-replaceable lint-free cloth is used on the pad. Micro-fiber cloth is used to attain superior glass cleaning.

An embedded UPS (Uninterrupted Power System) can prevent the robot from falling off the window even when the power is off.

There are two advanced sensors added for enhancing HOBOT's cleaning performance and tightening its security while it works on framed and even frameless windows. The pressure sensor monitors air leakage and the laser sensor detects the edge of windows.

HOBOT has AI Technology that can calculate paths, auto-detect window edges, and auto-clean entire windows. It also features a mode for manual operation.

Specifications

Product size	240mm x 240mm x 100mm (LWH)
Product weight	1.2Kg
Input Voltage	100~240VAC, 50Hz~60Hz
Adapter output	Minimum 24V/3.0A
Power consumption	72W
AC power cord length	1.0m
DC power cord length	4.0m
Safety rope length	4.5m, Stength:150Kgf
Battery	Li-Po, 4x3.7 V
Battery working time	20 minutes
Cleaning speed	2.4 min/ m ² (Cleaning the entire area twice)
Noise	64dB
Maximum cleaning area	Height: 6 meters, Width: 5 meters

Product and accessories

- Device x 1
- Remote controller x 1
- Adapter (100~240VAC, 50~60Hz) x 1
- AC power cord x 1
- DC power extension cord (4 meters) x 1
- Microfiber dry-cleaning cloth x 3
- Microfiber polishing cloth x 3
- Safety rope x 1
- User manual x 1

EN

Product features

- Designed for any thickness glass
- AI Technology V1.0
- Cleaning speed: 2.4 min/m².
- 3 kinds of automatic operation modes for cleaning the entire window
- Stops automatically upon completion of cleaning.
- Embedded UPS (Uninterrupted Power System)
- Applicable to frameless windows (Laser sensor detects edges of windows)
- Anti-falling control algorithm
- Auto-detects edges of window
- Microfiber cloth
- High-strength safety rope (tensile strength 150Kgf) and buckle
- Remote control
- Power consumption: 72W
- Input voltage: 100~240VAC, 50~60Hz

Getting to know the device

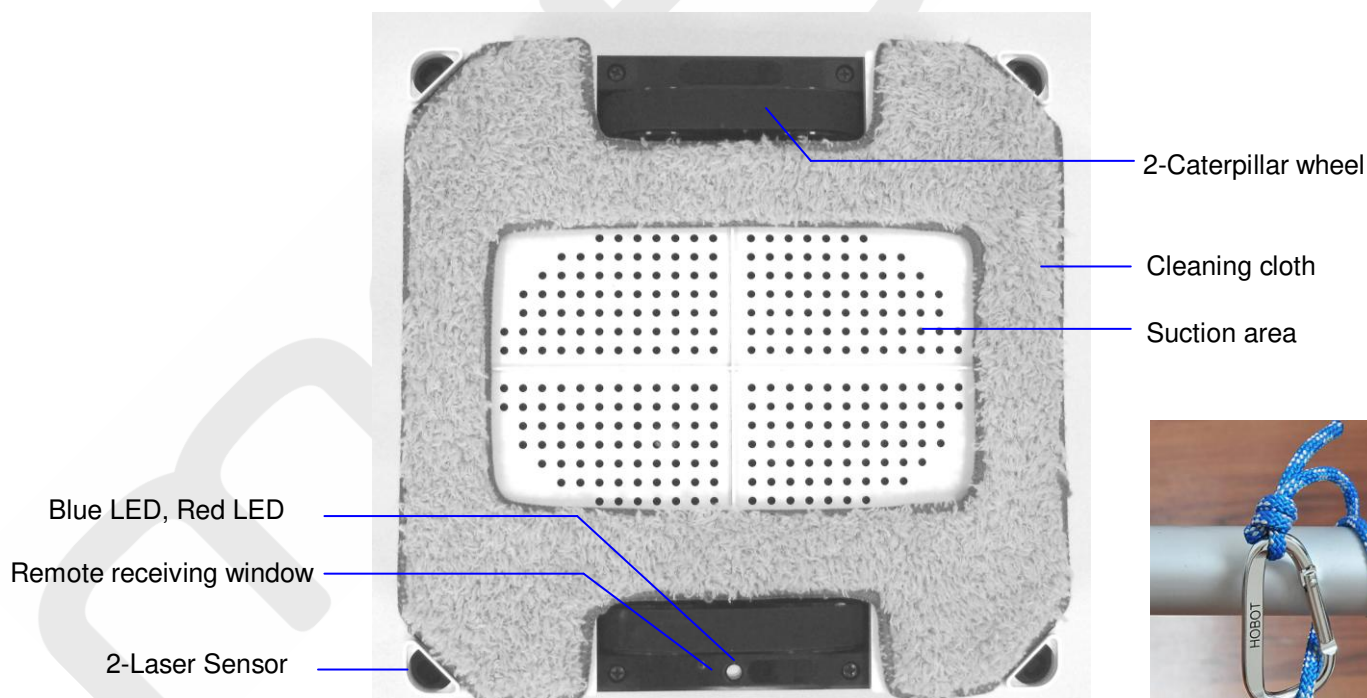
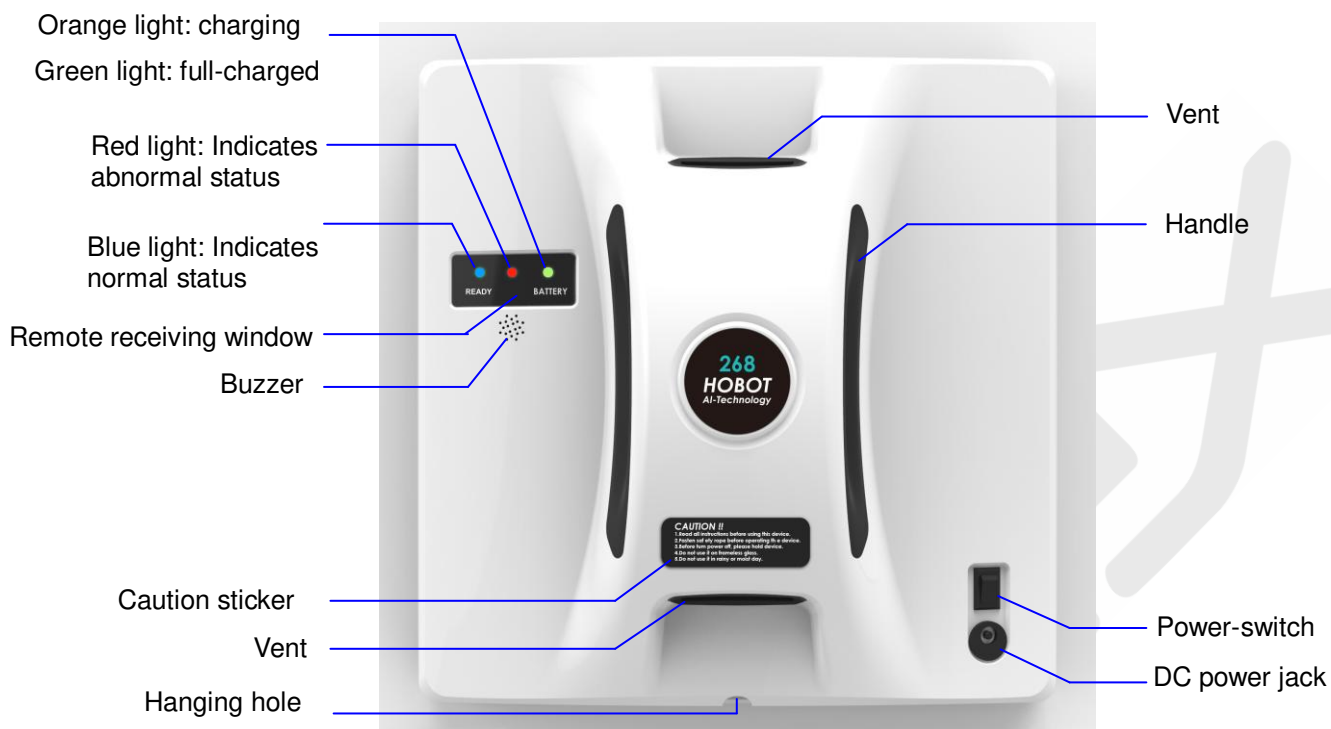

Safety rope & buckle

Step 1. Preparing

- (1) Do not use device on rainy or humid days.
- (2) For windows with no balcony, a warning area must be established on the ground below to prevent people from coming near it.
- (3) Check to see if the safety rope is broken or if the knot is loose.

- (4) Fasten the safety rope and tie to an indoor fixture before operating if clean outside of higher floor window.

Step 2. Connect power cord to HOBOT correctly.

Step 3. Make sure the battery is fully charged (green light ON) before use:

- (1) First, turn off the power switch on the device. Plug it into a power source. Orange light ON means charging.
- (2) Green light ON means the battery is fully charged.

Step 4. Make sure to put the cleaning cloth onto the device correctly to avoid air leakage.

Step 5. Put the device onto glass.

- (1) Turn power switch on make sure fan is running.
- (2) Put device onto glass and keep 10cm away from the window frame.
- (3) Check if device is sticking to the glass before releasing it.

Step 6. Auto mode or manual mode operation.

- (1) Operate HOBOT-268 by remote controller. There are 3 kinds auto mode (▲), (◀), (▶) that could automatically clean whole window.
- (2) Press (OK) to stop device running.
- (3) Press (▲), (▼), (▶), (◀) to manually control device moving.

Step 7. Finish and remove the device from glass.

- (1) While device is running, hold the safety rope with one hand and take device down from glass with the other hand.
- (2) Remove the device to a safe area, then turn it off.

- **Put cleaning cloth onto device correctly**

- (1) HOBOT has 2-laser sensors for detecting glass edge. These laser sensors can not be covered by cleaning cloth like as shown.
- (2) Put cleaning cloth onto device flatly and do not let cloth cover the caterpillar wheel and laser sensors.

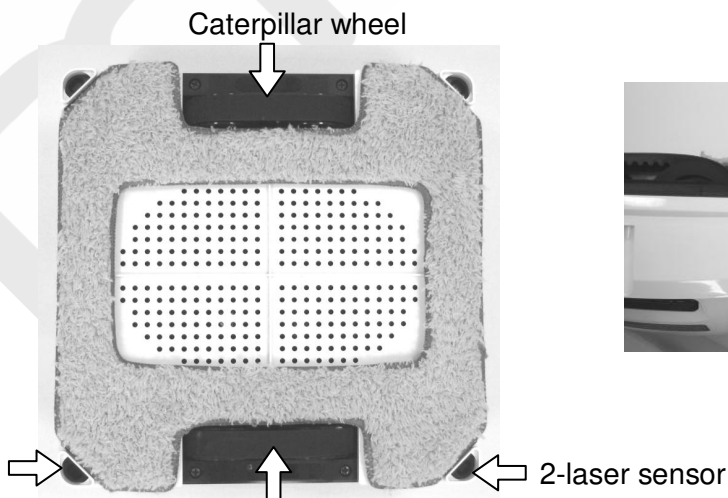

- **How to clean caterpillar belt**

When the device easily slips on the surface of the window, it is because belts are stained with accumulation of dust and water after each use. It is highly recommend cleaning caterpillar belts before putting the device away.

Please follow 3 steps below.

Step 1: Turn the device upside down.

Step 2: Turn power switch on, the device's caterpillar belts continually rotate for 3 minutes.

Step 3: Customers use cloth clean caterpillar belts and keep cloth in the middle of belts to avoid cloth being jammed in the belts. If cloth is jammed, users can turn power switch off and draw it out.



- **UPS (Uninterrupted Power System) function**

- (1) The UPS function will be enabled automatically when no electric power is supplied. The backup time of this UPS is 20 minutes.
- (2) If no electric power is supplied, the device will stop automatically, sound an alert, and flash a red light. The user should take the device down from the glass as soon as possible.
- (3) The safety rope can be used to pull the device back. Gently pull the safety rope at an angle close to the glass to prevent it from falling off.

How to clean the glass

- **Microfiber dry-cleaning cloth** : it is specifically used for dry clean to wipe partial dust, dirt off the outside of windows because of its lower friction and poorer water absorbency.
- **Microfiber polishing cloth** : it can be used for wet or dry clean and suitable for dust-free exterior windows and interior windows due to its higher friction factor and better water absorbency. Spraying detergent on the glass makes HOBOT effectively polish window and leave window shining. If the device slips and cannot move, please change cloth to microfiber dry-cleaning cloth.

- If there is water or detergent on the cloth or glass, the water or detergent will mix together with the dust or dirt to become mud. Thus, dusty windows must be cleaned with dry- cleaning cloth as the first step of cleaning glasses, no water or detergent is needed, exterior windows especially.
- **Using HOBOT on sunny days or days with low humidity for best results.**
- **The surface of window with water molecules becomes slippery and has white streaks left on the glass so it is not suggested using the device to clean exterior windows on rainy or high humidity days.**

Remote controller

EN

The device can be remote controlled from the front and back sides. To replace the battery, just pull down the battery cover.



Setup Direction	Horizontal Setup	Vertical Setup
	Zigzag, then N-way auto-clean whole window	N-way auto-clean whole window
	move LEFT then Zigzag auto-clean the rest window	move UP then N-way auto-clean the rest window
	move RIGHT then Zigzag auto-clean the rest window	move DOWN then in N-way auto-clean the rest window
	Manually move UP, DOWN, RIGHT, LEFT	
	Stop	
	Start/Stop	

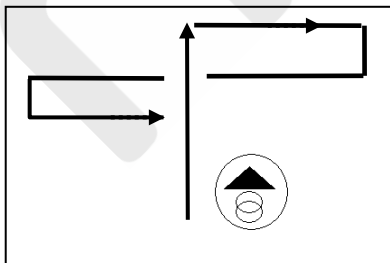

Auto up then down

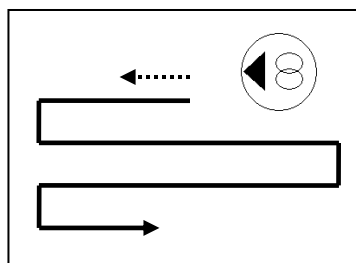

Auto left then down

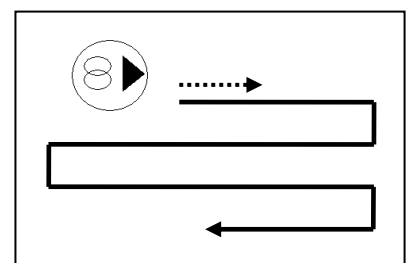

Auto right then down

Setting up the device with the HOBOT App. (HOBOT-288 only)

Step 1: Scan QR code or search “HOBOT” on the App Store or Google Play to download HOBOT app on your smart phone or tablet.

Step2. Turn on Bluetooth and click HOBOT App.

Step3. Turn on the device and wait for
“Connected” shown on HOBOT App.



Make sure both HOBOT App and the device are on, so you can use your iOS or Android smart device to operate the device.

LED indication

Situation	LED indication/Sound
1. Battery charging	Orange LED is ON
2. Battery charged full	Green LED is ON
3. No electrical power	Blue LED is ON Red LED flashing Sound: repeat beep
4. Hardware error	Red-LED flashing Blue-LED flashing with “error number” Sound: beep once 60 seconds
5. Vacuum pressure too low	Blue LED is ON Red-LED flashes once Sound: single beep
6. Air leakage while operating	Blue LED is ON Red-LED flashes once Sound: single beep

Power adapter/DC extension cable

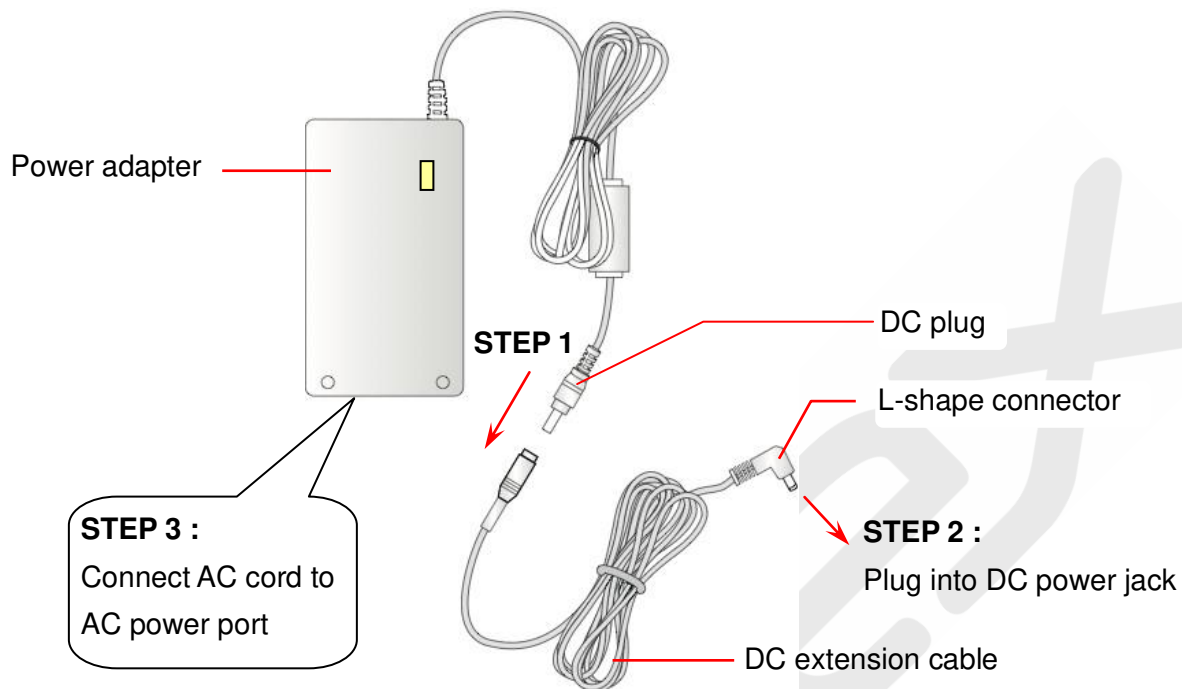

EN

Frequently asked questions (FAQ)

Q1: When the power switch is turned on, the FAN does not rotate, and no any beep sounds.

Case	LED signal/Sound	Situation and Solution
1. Battery voltage is too low	Blue: flash Red: off Orange: on Sound: no beep	It means battery charge is too low. Wait for battery to fully charge (green light is lit). If machine still can't be used after charging for 8 hours, the battery should be changed.
2. Hardware failure	Blue: flash Red: flash Sound: beep	Machine hardware failure. Please contact a local retailer or local authorized dealer for repairs.

Q2: When the power switch is turned on, the FAN is rotating, Blue-LED is lighting, Red-LED is flashing, with repeat beep sounds.

Ans: No electrical power supplied. Please connect and check power cord, adapter, and the device.

Q3: When the power switch is turned on, HOBOT can't start up by remote controller.

Case	LED signal/Sound	Situation and Solution
1. Pressure not enough	Blue: on Red: flash one time Sound: single beep	The vacuum pressure is not enough. User could re-attach cleaning cloth onto device again, or change a new cleaning cloth.
2. Remote failure	Blue: on Red: off Sound: no beep when press remote key	Remote controller failure. Please contact a local retailer or local authorized dealer for repairs.

Q4: The HOBOT slips and cannot detect the upper frame of window in “Auto Up then Down”(⬆️) mode.

Ans: (1) Press OK to stop, switch to ⬇️ manual mode to lower the half of the device and then switch to “Auto Up then Down”(⬆️) mode again.

or, (2) Press OK to stop, switch to ⬇️ manual mode to lower the half of the device and then switch to ⬆️ or ⬅️ auto mode.

Q5: HOBOT cannot finish cleaning the whole window and stops in the middle area.

Ans: Press ⬆️ or ⬅️ auto mode to continue cleaning.

Q6: HOBOT slips and cannot climb up to the window frame.

Ans: (1) The cleaning cloth already got heavy dirt or too wet. It shall change cleaning cloth.
(2) The caterpillar belt might be too wet or got heavy dust. It shall clean caterpillar belt.

Q7: HOBOT does not move smoothly, or it moves irregularly.

Ans: (1) Cleaning cloth is too dirty. Please change out the cleaning cloth for a clean one.
(2) Do not spray too much water on glass or cleaning cloth.
(3) Glass surface has different friction factor areas due to glass stickers, window film, and so on.
Please limit use the HOBOT to certain areas of the window.

Q8: What to do if HOBOT stops due to a power outage?

Ans: (1) User can pull HOBOT back with safety rope. Gently pull the safety rope at an angle close to the glass to prevent it from falling off the glass.
(2) Switch the power switch to “off”.
(3) Check whether there is a poor connection or broken cord.

Q9: What to do if HOBOT unexpectedly stops and the red light is flashing, with no alarm sounding?

Ans: (1) User can move HOBOT to safe area by remote control, or pull HOBOT back with safety rope.
Gently pull the safety rope at an angle close to the glass to prevent it from falling off the glass.
(2) Remove obstacles on the glass surface.
(3) Check whether there is air leakage caused by a gap or uneven window frame.

Safety information about power adapter/battery

- Use only the power adapter supplied with this device. Use of other types of power adapters will result in malfunction and/or danger.
- Please use a proper electrical outlet and make sure no heavy objects are placed on the power adapter or the power cord.
- Allow adequate ventilation around the adapter when using it to operate the device. Do not cover the power adapter with objects that will reduce ventilation and cooling.
- Do not use the adapter in a humid environment. Never handle the adapter with wet hands.
- Connect the adapter to a proper power source. The voltage requirements are listed on the adapter.
- Do not use a broken adapter, power cord, or plug.
- Do not attempt to service the adapter. There are no service parts included. Replace the whole unit if it is damaged or exposed to high moisture. Consult your HOBOT dealer for help and maintenance.
- The battery used in this device may present a risk of fire or chemical burn if mistreated. Do not disassemble, short the contacts, heat above 60°C(140°F), or incinerate.
- Please charge the battery every 3 months to conserve the battery life.
- If you have to dispose of old equipment, please take it to the local recycling center for recycling electrical and electronic parts.

EN

General safety information

- Retain the safety and operating instructions for future reference.
- Follow all operating and use instructions.
- Do not expose your device to rain or excess humidity, and keep it away from liquids (such as beverages, faucets, and so on).
- Avoid exposing your device to direct sunlight or sources of intense light, and keep it away from sources of heat (such as radiators, space heaters, stoves, and so on).
- Do not place the device in the vicinity of strong magnetic fields.
- Keep the device and accessories away from children.
- Product operating temperatures: 0~40°C(32~104°F)
- Product storage temperatures: -10~50°C(14~122°F)

Cleaning cloth laundry instructions

- Washing under 40°C (104°F)
- Do not bleach.
- Do not tumble-dry.
- Do not iron.
- Do not dry clean.

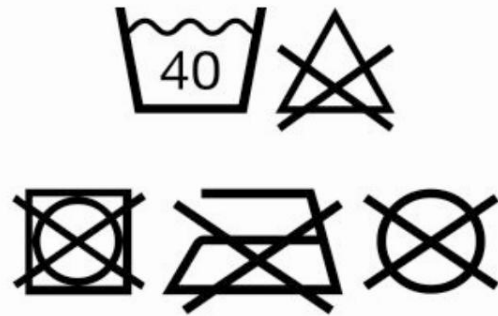

Limited warranty

If there are defects in your HOBOT glass-cleaning robot due to faulty materials, poor workmanship, or malfunction within the warranty period from the date of purchase or delivery, please contact a local retailer or local authorized dealer for repairs or replacement.

Not covered by warranty

- Normal wear and tear (e.g. cleaning cloth, safety rope, etc).
- Reduction in battery discharge time due to battery age or use.
- Damage caused by assembly or installation that is not in accordance with the instructions included with the HOBOT.
- Damage caused by using the HOBOT glass cleaning robot for anything other than normal domestic household purposes.
- Damage caused by using parts and accessories which are not specified by HOBOT.
- Damage caused by accidents, abuse, or misuse.

Service address

Mobex Handels AG
Grenzweg 1
5610 Wohlen
Schweiz

phone: +41 (0)56 618 40 40
info@mobex.ch
www.mobex.ch